

# クボタディーゼルエンジン

## KUBOTA DIESEL ENGINE

### 純正部品表

#### ILLUSTRATED PARTS LIST

## D905-EB-BGDE-6

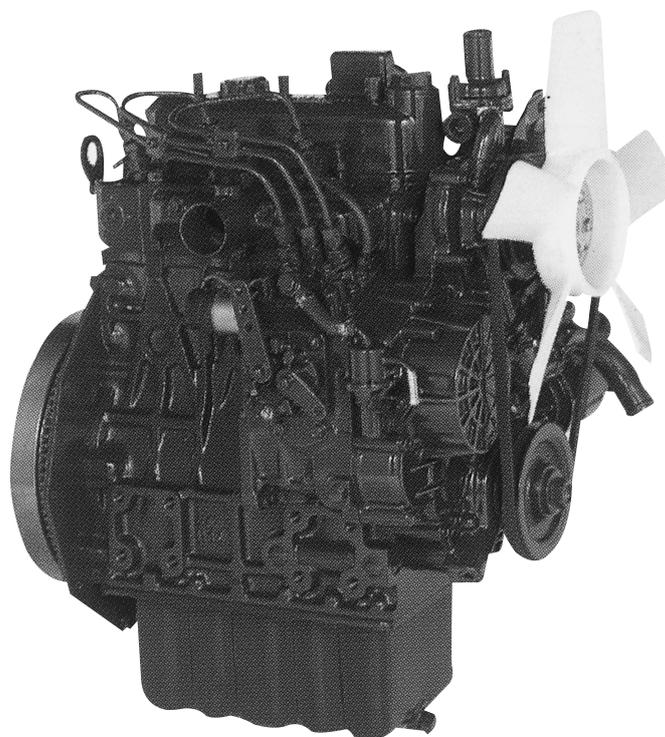

| 形式名            | 備考                       |
|----------------|--------------------------|
| D905-EB-BGDE-6 | デンヨー(株)発電機(DCA-6ESX2)搭載用 |

2006年6月初版

JUN. 2006

部品表番号

CODE No.

07909-B6186

Kubota

# — お 願 い —

1. 部品ご注文の際には，
  - ①弊社所定の注文書をご使用ください。
  - ②注文書には，形式・品番・品名・数量・機械番号をご明記願います。
2. 部品は必ずクボタ純正部品をご使用願います。  
(市販の類似品を使用されると早期破損などの原因となります。)

## — 部 品 表 の ご 使 用 に つ い て —

1. 集録形式に対し，以下の様にそれぞれを表示してあります。

①互換性の記号または変更番号

○互換性の記号は新部品側に表示してあります。

| 記 号 | 変更番号 | 表 示 の 意 味   |         |
|-----|------|-------------|---------|
| ↔   | 2    | 新旧部品兼用可     | (互換性あり) |
| ≠   | 3    | 新旧部品兼用不可    | (互換性なし) |
| ←   | 4    | 新部品は旧部品に兼用可 | (互換性なし) |
| →   | 5    | 旧部品は新部品に兼用可 | (互換性なし) |

②実施機番の表示

○数量欄に新旧兼用不可部品と追加・廃止部品の実施機番を記載してあります。

| 表示の機番  | 表 示 の 意 味   |
|--------|---|
| ~15000 | ○変更前(旧)の部品が表示機番迄使用されている。<br>○変更により廃止された部品が表示機番迄使用されている。 |
| 15001~ | ○変更後(新)の部品が表示機番から使用されている。<br>○追加採用の部品が表示機番から使用されている。    |

③タイトルまたは備考欄

○必要と思われる事項を注記してあります。(例.オーバーサイズ，アンダーサイズ等)

④イラスト欄に，●印のマークまたは備考欄中 印のマークがある部品は，単体販売不可部品です。

2. 本部品表は改良のため予告なく変更することがあります。

### 集録形式

| 形 式 名          | 製品コードNo.    | 備 考                      |
|----------------|-------------|--------------------------|
| D905-EB-BGDE-6 | 1G345-17000 | デンヨー(株)発電機(DCA-6ESX2)搭載用 |

### 使用色

| 色 名  | スポットカラー<br>S | スポットカラー     | ラッカー<br>(1K缶) | ラッカー<br>(4K缶) | スーパーラッカー<br>(4K缶) | ラッカー<br>(16K缶) |
|------|--------------|-------------|---------------|---------------|-------------------|----------------|
| 青色9号 | 07935-60027  | 07935-50027 | 07913-01051   | 07913-04051   | 07913-44051       | 07913-16001    |

## NOTICE

This Parts List is for the following purposes.

1. When ordering parts, check with this Parts List to confirm the part number and the name of parts.
2. When making repairs, refer to the illustrations in this Parts List.
3. This Parts List is subject to change without notice.

## INSTRUCTIONS

Fig.No. .... Represents No. corresponding to each group name.

Components ..... The components of an assembly are identified by a bracket of dotted lines.

Point ..... Indicates that the parts is not sold independently.

The assembly containing the part needs to be ordered.

REFNo. .... Reference numbers are assigned to parts in the illustration. The code number of a part in the illustration can be identified by referring to the same reference number in the parts list.

Model name ..... The name of the basic model is indicated in this column. Other applicable models are indicated on the "REMARKS" column.

| ENGINE MODELS  | CODE No.    | REMARKS                |
|----------------|-------------|------------------------|
| D905-EB-BGDE-6 | 1G345-17000 | DCA-6ESX2 (SET ENGINE) |

S.No. .... Indicates a group of serial numbers to which a design change is applied.  
(serial No.)

I.C. .... Indicates the interchangeability of parts due to design change.  
(interchangeability)

← indicates that a new part can replace an old part, but not vice versa.

≠ indicates that the new and old parts are not interchangeable.

↔ indicates that the new and old parts are interchangeable.

REMARKS ..... In this column, enter other applicable model names, dimensions and other special items.

# 目 次

[D905-EB-BGDE-6]

|      |                  |    |
|------|------------------|----|
| 0001 | クランクケース          | 1  |
| 0002 | オイルパン            | 2  |
| 0003 | シリンダヘッド          | 3  |
| 0004 | ギヤーケース           | 4  |
| 0005 | ヘッドカバー           | 5  |
| 0006 | オイルフィルタ          | 6  |
| 0007 | オイルゲージ           | 7  |
| 0100 | メインベアリングケース      | 8  |
| 0101 | カム軸・アイドル軸        | 9  |
| 0102 | ピストン・クランク軸       | 10 |
| 0103 | フライホイール          | 12 |
| 0105 | フェューエルカム軸・ガバナ軸   | 13 |
| 0180 | アイドルリング制限装置      | 14 |
| 0201 | 停止ソレノイド          | 15 |
| 0202 | 燃料噴射ポンプ          | 16 |
| 0204 | ガバナ              | 17 |
| 0205 | 速度調整板            | 18 |
| 0206 | ノズルホルダ・グロープラグ    | 19 |
| 0207 | ノズルホルダ分解         | 20 |
| 0300 | 燃料フィルタ           | 21 |
| 0301 | 燃料ポンプ（機械式）       | 22 |
| 0400 | ダイナモ・プーリ         | 23 |
| 0401 | ダイナモ分解           | 24 |
| 0404 | スタータ             | 25 |
| 0405 | スタータ分解           | 26 |
| 0406 | オイルスイッチ・プラグ      | 27 |
| 0500 | ウォータフランジ・サーモスタット | 28 |
| 0501 | ウォータポンプ          | 29 |
| 0503 | ウォータパイプ          | 30 |
| 0504 | 冷却ファン            | 31 |
| 0600 | バルブ・ロッカアーム       | 32 |
| 0601 | 吸気マニホールド         | 33 |
| 0602 | 排気マニホールド         | 34 |
| 0801 | スタータスイッチ         | 35 |
| 0808 | 付属品・サービス部品       | 36 |
| 0809 | 取扱説明書            | 37 |
| ■    | 品番索引             | 38 |

# CONTENTS

---

[D905-EB-BGDE-6]

|      |  |    |
|------|--|----|
| 0001 | CRANKCASE .....                        | 1  |
| 0002 | OIL PAN .....                          | 2  |
| 0003 | CYLINDER HEAD .....                    | 3  |
| 0004 | GEAR CASE .....                        | 4  |
| 0005 | HEAD COVER .....                       | 5  |
| 0006 | OIL FILTER .....                       | 6  |
| 0007 | DIPSTICK AND GUIDE .....               | 7  |
| 0100 | MAIN BEARING CASE .....                | 8  |
| 0101 | CAMSHAFT AND IDLE GEAR SHAFT .....     | 9  |
| 0102 | PISTON AND CRANKSHAFT .....            | 10 |
| 0103 | FLYWHEEL .....                         | 12 |
| 0105 | FUEL CAMSHAFT AND GOVERNOR SHAFT ..... | 13 |
| 0180 | IDLE APPARATUS .....                   | 14 |
| 0201 | STOP SOLENOID .....                    | 15 |
| 0202 | INJECTION PUMP .....                   | 16 |
| 0204 | GOVERNOR .....                         | 17 |
| 0205 | SPEED CONTROL PLATE .....              | 18 |
| 0206 | NOZZLE HOLDER AND GLOW PLUG .....      | 19 |
| 0207 | NOZZLE HOLDER (COMPONENT PARTS) .....  | 20 |
| 0300 | FUEL FILTER .....                      | 21 |
| 0301 | FUEL PUMP (MECHANICAL) .....           | 22 |
| 0400 | DYNAMO AND PULLEY .....                | 23 |
| 0401 | DYNAMO (COMPONENT PARTS) .....         | 24 |
| 0404 | STARTER .....                          | 25 |
| 0405 | STARTER (COMPONENT PARTS) .....        | 26 |
| 0406 | OIL SWITCH AND PLUG .....              | 27 |
| 0500 | WATER FLANGE AND THERMOSTAT .....      | 28 |
| 0501 | WATER PUMP .....                       | 29 |
| 0503 | WATER PIPE .....                       | 30 |
| 0504 | FAN .....                              | 31 |
| 0600 | VALVE AND ROCKER ARM .....             | 32 |
| 0601 | INLET MANIFOLD .....                   | 33 |
| 0602 | EXHAUST MANIFOLD .....                 | 34 |
| 0801 | STARTER SWITCH .....                   | 35 |
| 0808 | ACCESSORIES AND SERVICE PARTS .....    | 36 |
| 0809 | OPERATOR'S MANUAL .....                | 37 |
| ■    | NUMERICAL INDEX .....                  | 38 |

# 0001 クランクケース CRANKCASE

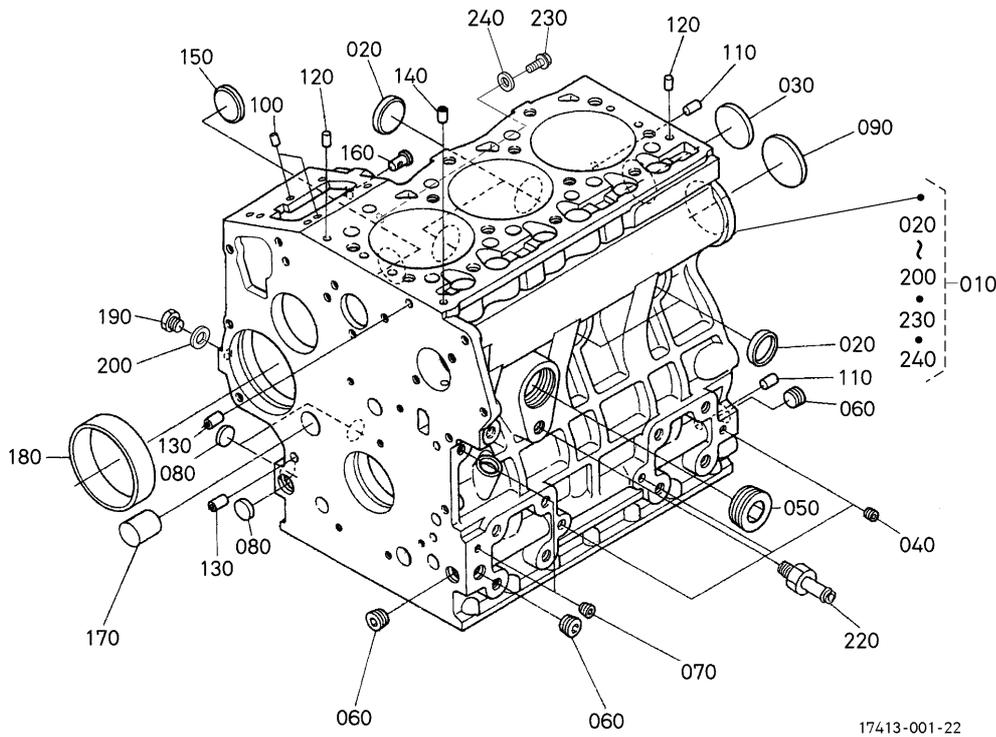

A: D905-EB-BGDE-6

| 図番<br>REF. No. | 品番<br>PART No. | 部品名称            | PART NAME           | 数量<br>Q'TY/S.No. |   | 互換性<br>I.C. | 備考<br>REMARKS |
|----------------|----------------|-----------------|---------------------|------------------|---|-------------|---------------|
|                |                |                 |                     | A                | B |             |               |
| 010            | 1E019-0101-8   | クランクケース, コンブ    | COMP. CRANKCASE     | 1                | - |             |               |
| 020            | 15451-9627-0   | ワンガタブラグ         | CAP, SEALING        | 4                | - |             |               |
| 030            | 15221-0349-0   | ワンガタブラグ         | CAP, SEALING        | 1                | - |             |               |
| 040            | 15261-9601-0   | プラグ (M8 テーパ)    | PLUG                | 3                | - |             |               |
| 050            | 16683-9602-0   | プラグ (PT1)       | PLUG                | 1                | - |             |               |
| 060            | 16241-9601-0   | プラグ             | PLUG                | 3                | - |             |               |
| 070            | 15521-9602-0   | プラグ (R1/8)      | PLUG                | 2                | - |             |               |
| 080            | 17391-9616-0   | ヘルチプラグ          | PLUG, EXPANSION     | 3                | - |             |               |
| 090            | 16271-9616-0   | ヘルチプラグ          | PLUG, EXPANSION     | 1                | - |             |               |
| 100            | 05012-00508    | ヘイコウピン          | PIN, STRAIGHT       | 2                | - |             |               |
| 110            | 05012-00814    | ヘイコウピン          | PIN, STRAIGHT       | 2                | - |             |               |
| 120            | 16221-9452-0   | ヘイコウピン (6-10)   | PIN, STRAIGHT       | 2                | - |             |               |
| 130            | 15231-3396-0   | パイプピン           | PIN, PIPE           | 2                | - |             |               |
| 140            | 16241-3365-0   | パイプピン           | PIN, PIPE           | 1                | - |             |               |
| 150            | 16241-9626-2   | プラグ (フューエルカムジク) | PLUG                | 1                | - |             |               |
| 160            | 16261-5628-0   | スタートスプリングピン     | PIN, START SPRING   | 1                | - |             |               |
| 170            | 16282-9601-0   | プラグ             | PLUG                | 1                | - |             |               |
| 180            | 16271-5535-0   | ガバナギヤブッシュ       | BUSH, GOVERNOR GEAR | 1                | - |             |               |
| 190            | 15221-3361-0   | プラグ             | PLUG                | 1                | - |             |               |
| 200            | 15021-3366-0   | パッキン            | GASKET              | 1                | - |             |               |
| 210            | ----           | ブランク            | BLANK               | -                | - |             |               |
| 220            | 15847-7313-0   | ドレインパイプツキテ      | JOINT, DRAIN PIPE   | 1                | - |             |               |
| 230            | 01754-50610    | フランジボルト         | BOLT, FLANGE        | 1                | - |             |               |
| 240            | 15601-9665-0   | パッキン            | GASKET              | 1                | - |             |               |

↔ Interchangeable; ≠ not interchangeable; ← new for old; → old for new





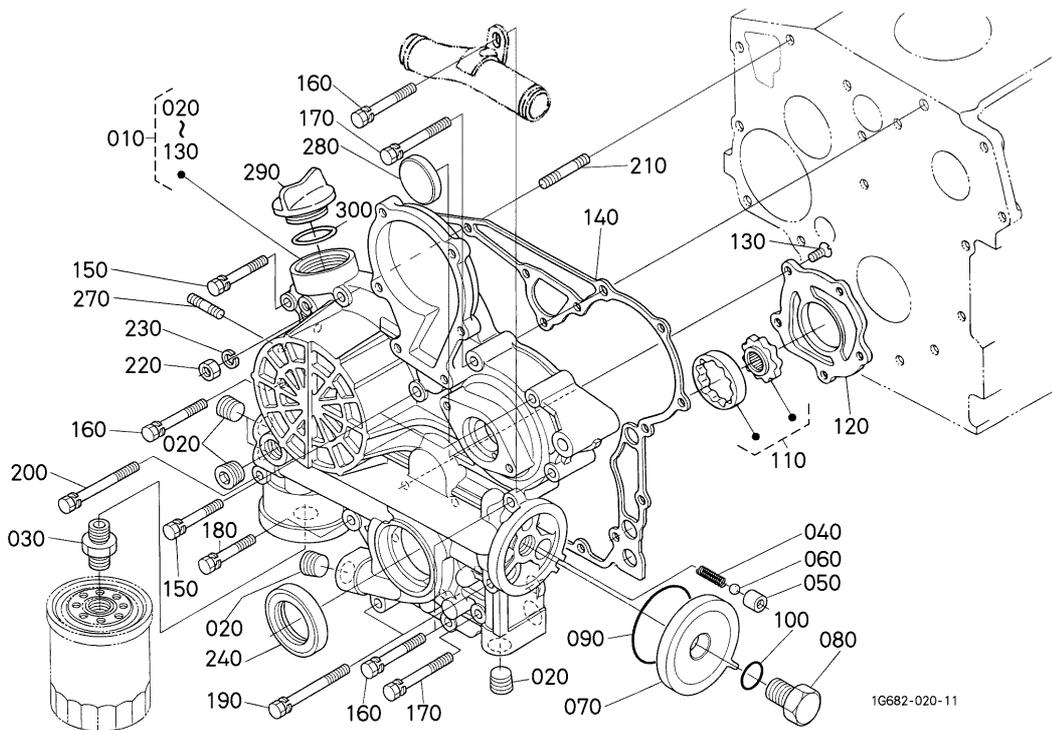

A: D905-EB-BGDE-6

| 図番<br>REF. No. | 品番<br>PART No. | 部品名称            | PART NAME            | 数量<br>Q'TY/S.No. |   | 互換性<br>I.C. | 備考<br>REMARKS |
|----------------|----------------|-----------------|----------------------|------------------|---|-------------|---------------|
|                |                |                 |                      | A                | B |             |               |
| 010            | 16239-0402-2   | ギヤケース,コンブ       | COMP. CASE, GEAR     | 1                | - |             |               |
| 020            | 16241-9602-0   | プラグ             | PLUG                 | 5                | - |             |               |
| 030            | 15241-3229-0   | カンツギテ           | JOINT, PIPE          | 1                | - |             |               |
| 040            | 16241-3695-0   | スプリング           | SPRING               | 1                | - |             |               |
| 050            | 16241-3693-0   | バルブシート          | SEAT, VALVE          | 1                | - |             |               |
| 060            | 07715-00201    | コウキユウ           | BALL                 | 1                | - |             |               |
| 070            | 16259-3288-2   | カバー             | COVER                | 1                | - |             |               |
| 080            | 16259-3290-0   | ボルト             | BOLT                 | 1                | - |             |               |
| 090            | 04814-50600    | Oリング            | O RING               | 1                | - |             |               |
| 100            | 04814-00150    | Oリング            | O RING               | 1                | - |             |               |
| 110            | 16241-3507-0   | オイルポンプロータアツシ    | ASSY ROTOR, OIL PUMP | 1                | - |             |               |
| 120            | 16259-3513-2   | オイルポンプカバー       | COVER, OIL PUMP      | 1                | - |             |               |
| 130            | 16241-9312-0   | サコネジ            | SCREW, CSK-HD        | 5                | - |             |               |
| 140            | 16264-0413-0   | ガスケット(ギヤケース,NA) | GASKET, GEAR CASE    | 1                | - |             |               |
| 150            | 01023-50645    | ボルト             | BOLT                 | 3                | - |             |               |
| 160            | 01023-60650    | ザガネツキボルト        | BOLT                 | 4                | - |             |               |
| 170            | 01023-50655    | ボルト             | BOLT                 | 2                | - |             |               |
| 180            | 15841-9104-0   | ボルト             | BOLT                 | 1                | - |             |               |
| 190            | 16241-9104-0   | ボルト(M6X68)      | BOLT                 | 2                | - |             |               |
| 200            | 16259-9104-0   | ボルト(M6X82)      | BOLT                 | 1                | - |             |               |
| 210            | 16245-9153-0   | スタッド            | STUD                 | 1                | - |             |               |
| 220            | 02056-50060    | ナット             | NUT                  | 1                | - |             |               |
| 230            | 04512-60060    | バネザガネ           | WASHER, SPRING       | 1                | - |             |               |
| 240            | 16259-0421-0   | オイルシール          | SEAL, OIL            | 1                | - |             |               |
| 250            | ----           | ブランク            | BLANK                | -                | - |             |               |
| 260            | ----           | ブランク            | BLANK                | -                | - |             |               |
| 270            | 16245-9154-0   | スタッド            | STUD                 | 2                | - |             |               |
| 280            | 16264-8334-2   | カバー(アワメタギヤケース)  | COVER, GEAR CASE     | 1                | - |             |               |
| 290            | E9151-3314-0   | プラグ(キユウ)        | PLUG, OIL FILLER     | 1                | - |             |               |
| 300            | 04814-50300    | Oリング            | O RING               | 1                | - |             |               |

↔ Interchangeable; ≠ not interchangeable; ← new for old; → old for new







# 0100 メインベアリングケース MAIN BEARING CASE

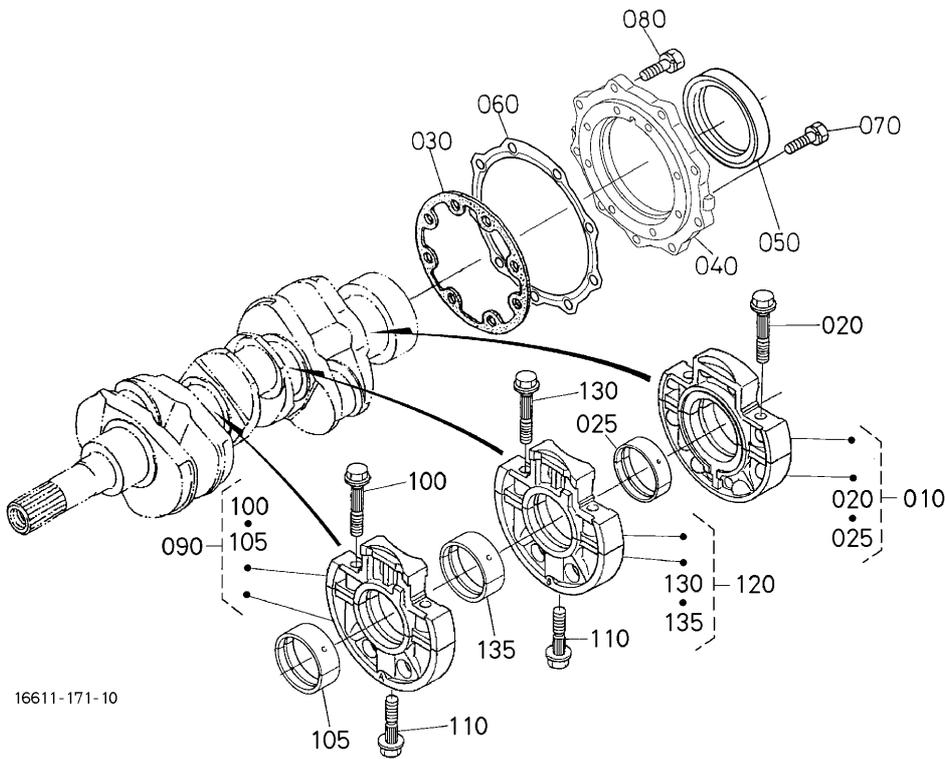

16611-171-10

A: D905-EB-BGDE-6

| 図番<br>REF. No. | 品番<br>PART No. | 部品名称                      | PART NAME             | 数量<br>Q'TY/S.No. |   | 互換性<br>I.C. | 備考<br>REMARKS |
|----------------|----------------|---------------------------|-----------------------|------------------|---|-------------|---------------|
|                |                |                           |                       | A                | B |             |               |
| 010            | 16292-0709-5   | BRG. ケース, フルアツシ (ホイール, メ) | ASSY BRG. CASE, WHEEL | 1                | - |             |               |
| 020            | 16241-0454-0   | ベアリングケースボルト1              | BOLT, BEARING CASE    | 2                | - |             |               |
| 025            | 16292-2349-4   | メタル (3, クランクジク) セット       | METAL, CRANKSHAFT     | 1                | - |             | STD SET       |
| 025            | 16292-2386-4   | メタル (3, クランクジク 02) セット    | METAL, CRANKSHAFT     | 1                | - |             | -0.20mm SET   |
| 025            | 16292-2387-4   | メタル (3, クランクジク 04) セット    | METAL, CRANKSHAFT     | 1                | - |             | -0.40mm SET   |
| 030            | 16264-0436-0   | ガスケット (BRG. ケース, NA)      | GASKET, BRG. CASE     | 1                | - |             |               |
| 040            | 16241-0481-5   | カバー (ベアリングケース)            | COVER, BEARING CASE   | 1                | - |             |               |
| 050            | 16285-0446-0   | オイルシール (ホイールガワ)           | SEAL, OIL             | 1                | - |             |               |
| 060            | 16264-0482-2   | ガスケット (ケースカバー)            | GASKET, CASE COVER    | 1                | - |             |               |
| 070            | 01023-50625    | ボルト                       | BOLT                  | 8                | - |             |               |
| 080            | 01023-50620    | ボルト                       | BOLT                  | 9                | - |             |               |
| 090            | 16261-0704-5   | BRG. ケース, フルアツシ (1, メイン)  | ASSY BRG. CASE, MAIN  | 1                | - |             |               |
| 100            | 16241-0454-0   | ベアリングケースボルト1              | BOLT, BEARING CASE    | 2                | - |             |               |
| 105            | 16241-2348-0   | クランクジクメタルセット2             | METAL, CRANKSHAFT     | 1                | - |             | STD SET       |
| 105            | 16241-2393-0   | クランクジクメタルセット2 02          | METAL, CRANKSHAFT     | 1                | - |             | -0.20mm SET   |
| 105            | 16241-2394-0   | クランクジクメタルセット2 04          | METAL, CRANKSHAFT     | 1                | - |             | -0.40mm SET   |
| 110            | 16241-0456-0   | ベアリングケースボルト2              | BOLT, BEARING CASE    | 2                | - |             |               |
| 120            | 16261-0705-5   | BRG. ケース, フルアツシ (2, メイン)  | ASSY BRG. CASE, MAIN  | 1                | - |             |               |
| 130            | 16241-0454-0   | ベアリングケースボルト1              | BOLT, BEARING CASE    | 2                | - |             |               |
| 135            | 16241-2348-0   | クランクジクメタルセット2             | METAL, CRANKSHAFT     | 1                | - |             | STD SET       |
| 135            | 16241-2393-0   | クランクジクメタルセット2 02          | METAL, CRANKSHAFT     | 1                | - |             | -0.20mm SET   |
| 135            | 16241-2394-0   | クランクジクメタルセット2 04          | METAL, CRANKSHAFT     | 1                | - |             | -0.40mm SET   |

↔ Interchangeable; ≠ not interchangeable; ← new for old; → old for new

**0101 カム軸・アイドル軸**  
**CAMSHAFT AND IDLE GEAR SHAFT**

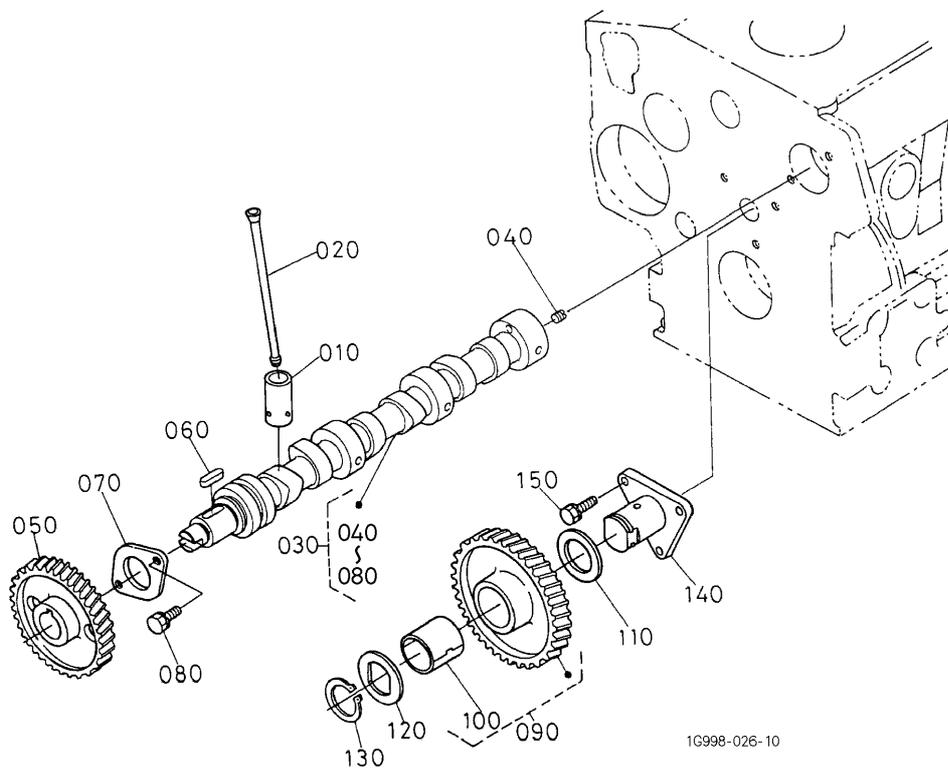

1G998-026-10

A:D905-EB-BGDE-6

| 図番<br>REF. No. | 品番<br>PART No. | 部品名称          | PART NAME           | 数量<br>Q'TY/S.No. |   | 互換性<br>I.C. | 備考<br>REMARKS |
|----------------|----------------|---------------|---------------------|------------------|---|-------------|---------------|
|                |                |               |                     | A                | B |             |               |
| 010            | 1G673-1555-0   | タペット          | TAPPET              | 6                | - |             |               |
| 020            | 16241-1511-0   | プッシュロッド       | PUSH ROD            | 6                | - |             |               |
| 030            | 16261-1691-0   | カムシャフト, アッ    | ASSY CAMSHAFT       | 1                | - |             |               |
| 040            | 15521-9361-0   | トメネジ          | SCREW, SET          | 1                | - |             |               |
| 050            | 16241-1651-0   | カムギヤ-         | GEAR, CAM           | 1                | - |             |               |
| 060            | 05712-00518    | フェザキー         | KEY, FEATHER        | 1                | - |             |               |
| 070            | 16241-1627-0   | カムジクストッパ      | STOPPER, CAMSHAFT   | 1                | - |             |               |
| 080            | 01023-50616    | ボルト           | BOLT                | 2                | - |             |               |
| 090            | 16271-2401-0   | アイドルギヤコンプ1    | COMP GEAR, IDLE     | 1                | - |             |               |
| 100            | 16271-2498-0   | アイドルギヤ-ブッシュ03 | BUSH, IDLE GEAR     | 1                | - |             |               |
| 110            | 16241-2436-0   | アイドルギヤカ-1     | COLLAR, IDLE GEAR   | 1                | - |             |               |
| 120            | 16241-2437-0   | アイドルギヤカ-2     | COLLAR, IDLE GEAR   | 1                | - |             |               |
| 130            | 16241-2432-0   | アイドルギヤ-トメ     | CIR CLIP, IDLE GEAR | 1                | - |             |               |
| 140            | 16241-2425-0   | アイドルギヤ-ジク1    | SHAFT, IDLE GEAR    | 1                | - |             |               |
| 150            | 01023-50616    | ボルト           | BOLT                | 3                | - |             |               |
|                |                |               |                     |                  |   |             |               |
|                |                |               |                     |                  |   |             |               |
|                |                |               |                     |                  |   |             |               |
|                |                |               |                     |                  |   |             |               |
|                |                |               |                     |                  |   |             |               |
|                |                |               |                     |                  |   |             |               |
|                |                |               |                     |                  |   |             |               |
|                |                |               |                     |                  |   |             |               |
|                |                |               |                     |                  |   |             |               |
|                |                |               |                     |                  |   |             |               |
|                |                |               |                     |                  |   |             |               |
|                |                |               |                     |                  |   |             |               |
|                |                |               |                     |                  |   |             |               |
|                |                |               |                     |                  |   |             |               |

# 0102 ピストン・クランク軸 PISTON AND CRANKSHAFT

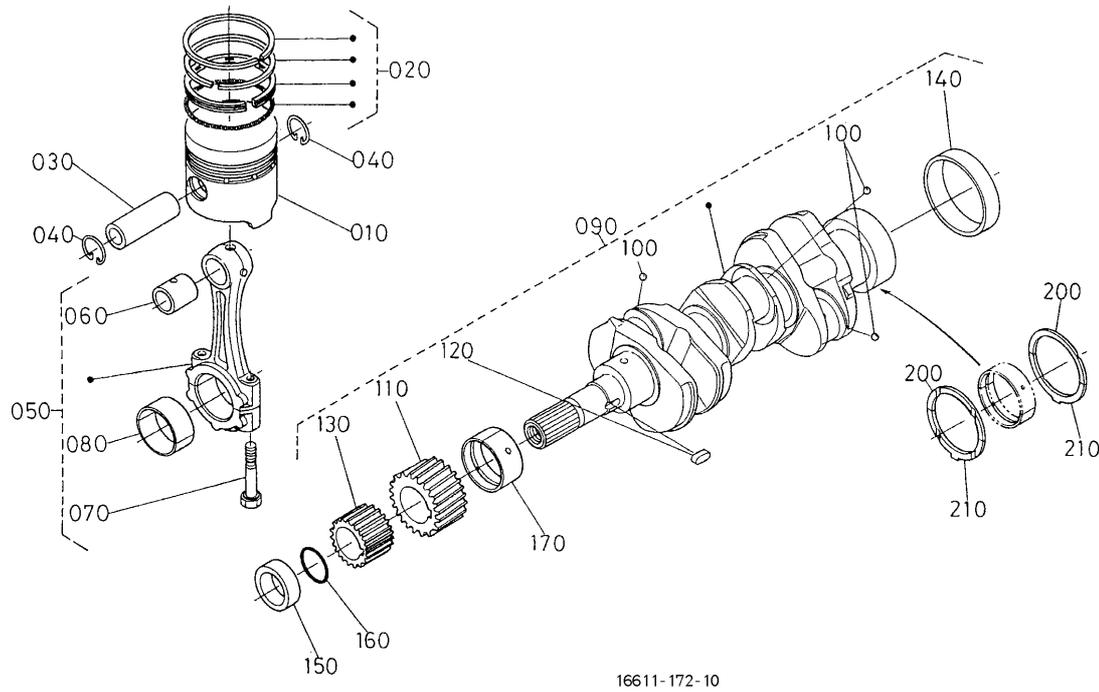

A: D905-EB-BGDE-6

| 図番<br>REF. No. | 品番<br>PART No. | 部品名称            | PART NAME            | 数量<br>Q'TY/S.No. |   | 互換性<br>I.C. | 備考<br>REMARKS |
|----------------|----------------|-----------------|----------------------|------------------|---|-------------|---------------|
|                |                |                 |                      | A                | B |             |               |
| 010            | 16304-2111-0   | ピストン            | PISTON               | 3                | - |             | STD           |
| 010            | 16304-2191-0   | ピストン (05)       | PISTON               | 3                | - |             | +0.50mm       |
| 020            | 16304-2105-0   | ピストンリング, アツシ    | ASSY PISTON RING     | 3                | - |             | STD           |
| 020            | 16304-2109-0   | ピストンリング, アツシ 05 | ASSY PISTON RING     | 3                | - |             | +0.50mm       |
| 030            | 16241-2131-0   | ピストンピン          | PIN, PISTON          | 3                | - |             |               |
| 040            | 16241-2133-0   | ピストンピンサークリップ    | CIR CLIP, PISTON PIN | 6                | - |             |               |
| 050            | 16241-2201-2   | コンロッドアツシ        | ASSY ROD, CONNECTING | 3                | - |             |               |
| 060            | 16241-2198-2   | ピストンピンブッシュ03    | BUSH, PISTON PIN     | 3                | - |             |               |
| 070            | 16241-2214-2   | ロッドボルト          | BOLT, CONNECTING ROD | 6                | - |             |               |
| 080            | 16241-2231-0   | クランクピンメタルセット    | METAL, CRANKPIN      | 3                | - |             | STD SET       |
| 080            | 16241-2297-0   | クランクピンメタルセット 02 | METAL, CRANKPIN      | 3                | - |             | -0.20mm SET   |
| 080            | 16241-2298-0   | クランクピンメタルセット 04 | METAL, CRANKPIN      | 3                | - |             | -0.40mm SET   |
| 090            | 16235-2301-3   | クランクシャフト, コンブ   | COMP. CRANKSHAFT     | 1                | - |             |               |
| 100            | 07715-00401    | ボール             | BALL                 | 3                | - |             |               |
| 110            | 16241-2411-0   | クランクギヤ          | GEAR, CRANK          | 1                | - |             |               |
| 120            | 16271-9523-0   | キー              | KEY                  | 1                | - |             |               |
| 130            | 16241-3563-0   | オイルポンプ外ウギヤ      | GEAR, OIL PUMP DRIVE | 1                | - |             |               |
| 140            | 16241-2328-0   | クランクスリーブ        | SLEEVE, CRANKSHAFT   | 1                | - |             |               |
| 150            | 16241-2325-0   | クランクジクカラー       | COLLAR, CRANKSHAFT   | 1                | - |             |               |
| 160            | 04814-10280    | リング             | RING                 | 1                | - |             |               |
| 170            | 16241-2347-0   | クランクジクメタル 1     | METAL, CRANKSHAFT    | 1                | - |             | STD           |
| 170            | 16241-2391-0   | クランクジクメタル 1 02  | METAL, CRANKSHAFT    | 1                | - |             | -0.20mm       |
| 170            | 16241-2392-0   | クランクジクメタル 1 04  | METAL, CRANKSHAFT    | 1                | - |             | -0.40mm       |
| 180            | ----           | ブランク            | BLANK                | -                | - |             |               |
| 190            | ----           | ブランク            | BLANK                | -                | - |             |               |
| 200            | 15521-2353-0   | サイドメタル 1        | METAL, SIDE          | 2                | - |             | STD           |
| 200            | 15521-2395-0   | サイドメタル 1 02     | METAL, SIDE          | 2                | - |             | +0.20mm       |
| 200            | 15521-2396-0   | サイドメタル 1 04     | METAL, SIDE          | 2                | - |             | +0.40mm       |
| 210            | 19202-2354-0   | サイドメタル 2        | METAL, SIDE          | 2                | - |             | STD           |
| 210            | 19202-2397-0   | サイドメタル 2 02     | METAL, SIDE          | 2                | - |             | +0.20mm       |

↔ Interchangeable; ≠ not interchangeable; ← new for old; → old for new





0105

フューエルカム軸・ガバナ軸  
FUEL CAMSHAFT AND GOVERNOR SHAFT

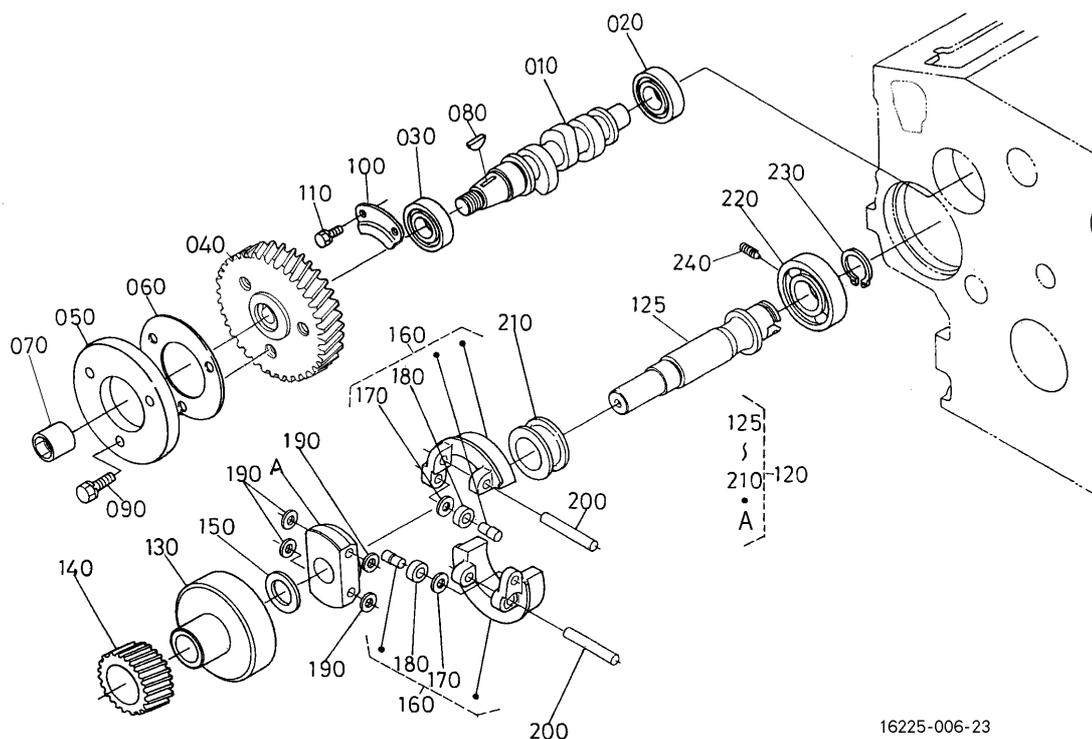

A: D905-EB-BGDE-6

| 図番<br>REF. No. | 品番<br>PART No. | 部品名称              | PART NAME              | 数量<br>Q'TY/S.No. |   | 互換性<br>I.C. | 備考<br>REMARKS |
|----------------|----------------|-------------------|------------------------|------------------|---|-------------|---------------|
|                |                |                   |                        | A                | B |             |               |
| 010            | 16020-1617-0   | カムシャフト (フューエル)    | CAMSHAFT, FUEL         | 1                | - |             |               |
| 020            | 16261-9730-0   | ボールベアリング          | BEARING, BALL          | 1                | - |             |               |
| 030            | 16261-9731-0   | ボールベアリング          | BEARING, BALL          | 1                | - |             |               |
| 040            | 16272-5115-0   | インジェクションポンプギヤ     | GEAR, INJECTION PUMP   | 1                | - |             |               |
| 050            | 16241-5111-3   | カム (フューエル)        | CAM, FUEL              | 1                | - |             |               |
| 060            | 16241-5119-0   | ザガネ               | WASHER                 | 1                | - |             |               |
| 070            | 16241-9233-0   | フクロナット            | NUT                    | 1                | - |             |               |
| 080            | 16241-9523-0   | ハンゲツキー            | KEY, WOODRUFF          | 1                | - |             |               |
| 090            | 01023-50618    | ボルト               | BOLT                   | 3                | - |             |               |
| 100            | 16241-1632-0   | フューエルカムシフトツバ      | STOPPER, FUEL. C/SHAFT | 1                | - |             |               |
| 110            | 01023-50616    | ボルト               | BOLT                   | 2                | - |             |               |
| 120            | 16683-5501-0   | シャフト, アツシ (ガバナ)   | ASSY SHAFT, GOVERNOR   | 1                | - |             |               |
| 125            | 16683-5531-0   | シャフト (ガバナ)        | SHAFT, GOVERNOR        | 1                | - |             |               |
| 130            | 16695-5539-0   | ガバナギヤホルダ          | HOLDER, GOVERNOR GEAR  | 1                | - |             |               |
| 140            | 16683-5532-0   | ギヤ (ガバナ)          | GEAR, GOVERNOR         | 1                | - |             |               |
| 150            | 16683-5551-0   | カラ (ガバナシャフト)      | COLLAR, GOV. WEIGHT    | 1                | - |             |               |
| 160            | 16683-5506-0   | ウイト, コンブ (ガバナウイト) | COMP. WEIGHT, GOVERNOR | 2                | - |             |               |
| 170            | 19818-5534-0   | ザガネ               | WASHER                 | 2                | - |             |               |
| 180            | 19818-5560-0   | ベアリング BC6-16      | BEARING                | 2                | - |             |               |
| 190            | 16683-5562-0   | ザガネ (ガバナウイト)      | WASHER, GOVERNOR WEI.  | 4                | - |             |               |
| 200            | 16241-5526-0   | ガバナウイトシク          | SHAFT, GOV. WEIGHT     | 2                | - |             |               |
| 210            | 16683-5545-0   | スリーブ (ガバナ)        | SLEEVE, GOVERNOR       | 1                | - |             |               |
| 220            | 08102-06304    | ボールベアリング (C2)     | BEARING, BALL          | 1                | - |             |               |
| 230            | 16683-5541-0   | トメワ (ガバナシク)       | CIR-CLIP, GOV. SHAFT   | 1                | - |             |               |
| 240            | 16241-5555-4   | トメネジ              | SCREW, SET             | 1                | - |             |               |

↔ Interchangeable; ≠ not interchangeable; ← new for old; → old for new





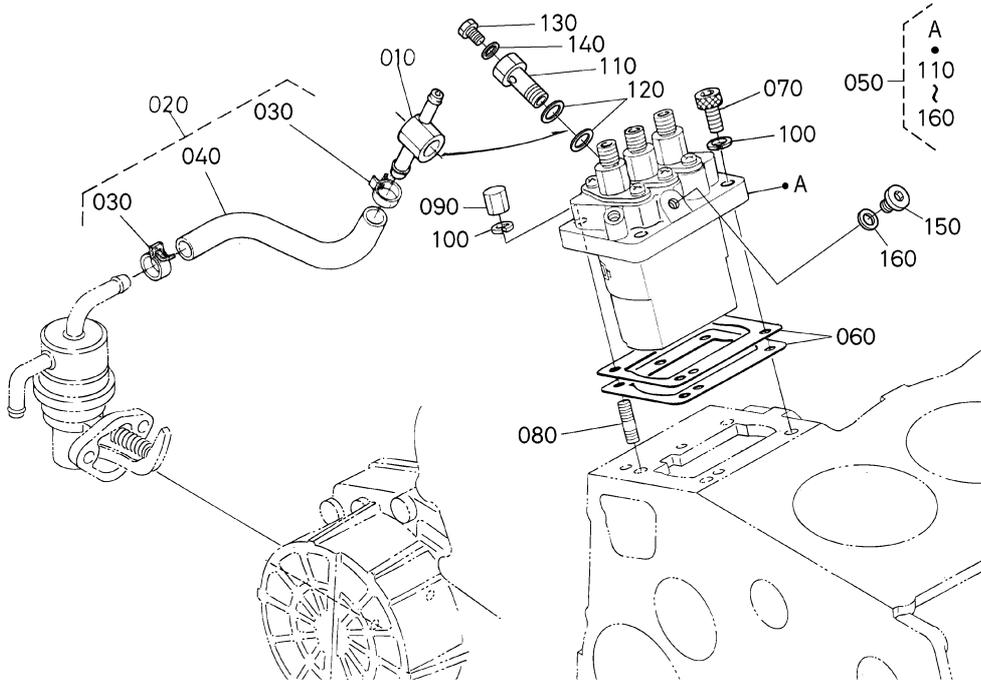

1K521-002-11

A: D905-EB-BGDE-6

| 図番<br>REF. No. | 品番<br>PART No. | 部品名称                 | PART NAME            | 数量<br>Q'TY/S.No. |   | 互換性<br>I.C. | 備考<br>REMARKS |
|----------------|----------------|----------------------|----------------------|------------------|---|-------------|---------------|
|                |                |                      |                      | A                | B |             |               |
| 010            | 16271-9569-0   | アイガンツギテ              | JOINT, EYE           | 1                | - |             |               |
| 020            | 16032-4201-0   | フューエルチューブ, アツシ       | ASSY TUBE, FUEL      | 1                | - |             |               |
| 030            | 14911-4275-0   | パイプクリップ              | CLIP, PIPE           | 2                | - |             |               |
| 040            | 09661-80075    | フューエルチューブ            | TUBE, FUEL           | 1                | - |             |               |
| 050            | 16030-5101-0   | インジェクションポンプアツシ       | ASSY PUMP, INJECTION | 1                | - |             |               |
| 060            | 16006-5209-2   | シム (INJ. ホンフ°, .020) | SHIM, INJECTION PUMP | 1                | - |             | 0.20mm        |
| 060            | 16006-5211-2   | シム (INJ. ホンフ°, .025) | SHIM, INJECTION PUMP | 1                | - |             | 0.25mm        |
| 060            | 16006-5212-2   | シム (INJ. ホンフ°, .030) | SHIM, INJECTION PUMP | 1                | - |             | 0.30mm        |
| 070            | 01311-10620    | ロツカクアナツキボルト          | BOLT, HEX-SOC-HD     | 2                | - |             |               |
| 080            | 15841-9150-0   | スタツト                 | STUD                 | 2                | - |             |               |
| 090            | 15841-9232-0   | フクロナツト               | NUT                  | 2                | - |             |               |
| 100            | 04512-60060    | バネザガネ                | WASHER, SPRING       | 4                | - |             |               |
| 110            | 16030-5132-0   | ツギテボルト               | BOLT, JOINT          | 1                | - |             |               |
| 120            | 15841-9665-0   | バツキン                 | GASKET               | 2                | - |             |               |
| 130            | 15841-5135-0   | エア-ブリユ-ダ スクリユ-       | SCREW                | 1                | - |             |               |
| 140            | 15841-9666-0   | バツキン                 | GASKET               | 1                | - |             |               |
| 150            | 16030-9601-0   | プラグ                  | PLUG                 | 1                | - |             |               |
| 160            | 15861-9665-0   | バツキン                 | GASKET               | 1                | - |             |               |

↔ Interchangeable; ≠ not interchangeable; ← new for old; → old for new

# 0204 ガバナ GOVERNOR

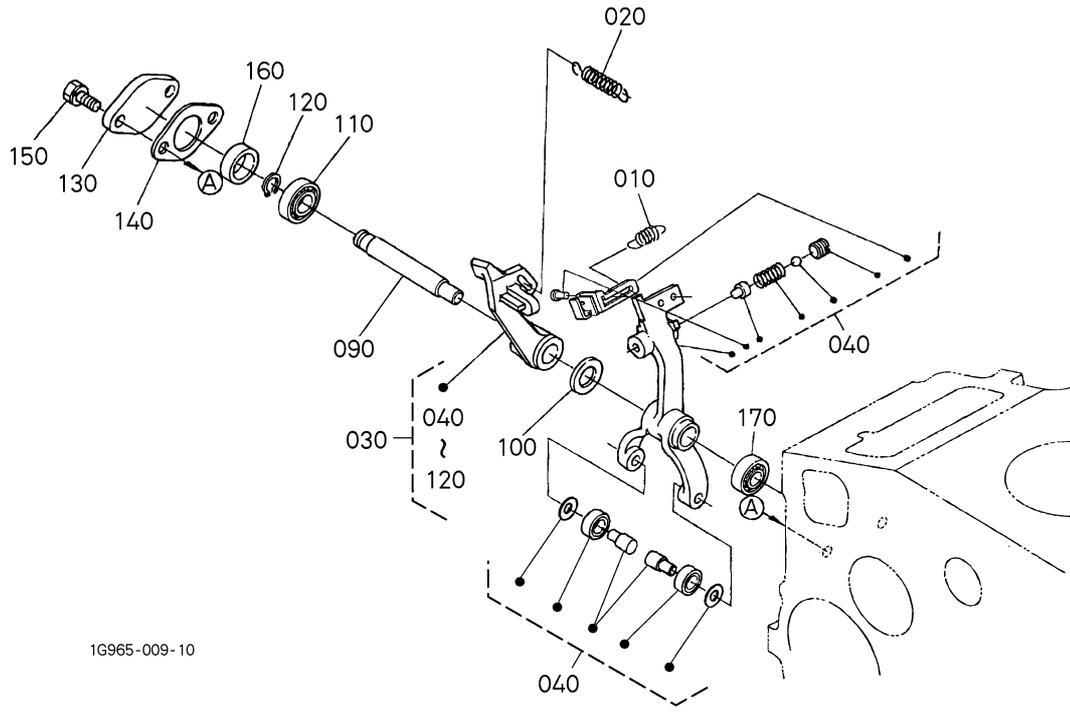

1G965-009-10

A: D905-EB-BGDE-6

| 図番<br>REF. No. | 品番<br>PART No. | 部品名称               | PART NAME              | 数 量<br>Q'TY/S.No. |   | 互換性<br>I.C. | 備 考<br>REMARKS |
|----------------|----------------|--------------------|------------------------|-------------------|---|-------------|----------------|
|                |                |                    |                        | A                 | B |             |                |
| 010            | 16265-5648-0   | スタートスプリング          | SPRING, START          | 1                 | - |             |                |
| 020            | 17486-5641-0   | スプリング (ガバナ)        | SPRING, GOVERNOR       | 1                 | - |             |                |
| 030            | 16683-5605-5   | レバー, アツシ (フォーク)    | ASSY LEVER, FORK       | 1                 | - |             |                |
| 040            | 16683-5604-5   | レバー, コンブ (フォーク, 1) | COMP. LEVER, FORK      | 1                 | - |             |                |
| 050            | ----           | ブランク               | BLANK                  | -                 | - |             |                |
| 060            | ----           | ブランク               | BLANK                  | -                 | - |             |                |
| 070            | ----           | ブランク               | BLANK                  | -                 | - |             |                |
| 080            | ----           | ブランク               | BLANK                  | -                 | - |             |                |
| 090            | 16241-5615-3   | フォークレバ-ジク          | SHAFT, FORK LEVER      | 1                 | - |             |                |
| 100            | 16241-9401-0   | ヒラザガネ              | WASHER, PLAIN          | 1                 | - |             |                |
| 110            | 16241-5633-0   | ミニチュアベアリング 699     | BEARING, MINIATURIZE   | 1                 | - |             |                |
| 120            | 04612-00090    | ジクヨウトメ             | CIR CLIP, EXTERNAL     | 1                 | - |             |                |
| 130            | 16241-5625-3   | カバー (フォークレバ-ジク)    | COVER, FORK LEV. SHAFT | 1                 | - |             |                |
| 140            | 16299-5626-0   | パッキンNA             | GASKET                 | 1                 | - |             |                |
| 150            | 01023-50612    | ボルト                | BOLT                   | 2                 | - |             |                |
| 160            | 16241-5621-0   | カラ-1               | COLLAR                 | 1                 | - |             |                |
| 170            | 16241-5634-0   | ミニチュアベアリング 698     | BEARING, MINIATURIZE   | 1                 | - |             |                |
|                |                |                    |                        |                   |   |             |                |
|                |                |                    |                        |                   |   |             |                |
|                |                |                    |                        |                   |   |             |                |
|                |                |                    |                        |                   |   |             |                |
|                |                |                    |                        |                   |   |             |                |
|                |                |                    |                        |                   |   |             |                |
|                |                |                    |                        |                   |   |             |                |
|                |                |                    |                        |                   |   |             |                |
|                |                |                    |                        |                   |   |             |                |
|                |                |                    |                        |                   |   |             |                |
|                |                |                    |                        |                   |   |             |                |
|                |                |                    |                        |                   |   |             |                |
|                |                |                    |                        |                   |   |             |                |
|                |                |                    |                        |                   |   |             |                |
|                |                |                    |                        |                   |   |             |                |
|                |                |                    |                        |                   |   |             |                |

↔ Interchangeable; ≠ not interchangeable; ← new for old; → old for new  
17

# 0205

## 速度調整板 SPEED CONTROL PLATE

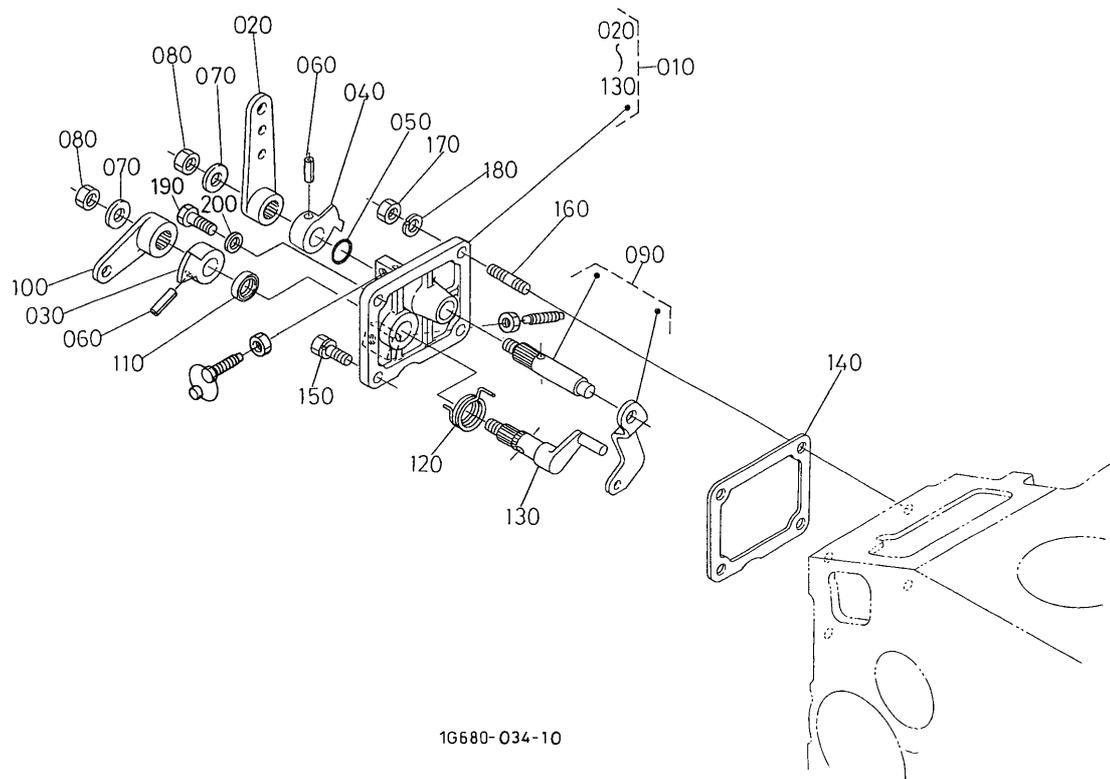

1G680-034-10

A:D905-EB-BGDE-6

| 図番<br>REF. No. | 品番<br>PART No. | 部品名称               | PART NAME             | 数量<br>Q'TY/S.No. |   | 互換性<br>I.C. | 備考<br>REMARKS |
|----------------|----------------|--------------------|-----------------------|------------------|---|-------------|---------------|
|                |                |                    |                       | A                | B |             |               |
| 010            | 17486-5701-2   | プレート,アツシ(リクドチヨウセイ) | ASSY PLATE, CONTROL   | 1                | - |             |               |
| 020            | 16271-5715-0   | ソクドチヨウセイレバ-1       | LEVER, SPEED CONTROL  | 1                | - |             |               |
| 030            | 16241-5716-0   | ソクドチヨウセイレバ-2       | LEVER, SPEED CONTROL  | 1                | - |             |               |
| 040            | 16683-5716-2   | レバ-(2,ソクドチヨウセイ)    | LEVER, SPEED CONTROL  | 1                | - |             |               |
| 050            | 04814-00100    | Oリング               | O RING                | 1                | - |             |               |
| 060            | 05411-00420    | スプリングピン            | PIN, SPRING           | 2                | - |             |               |
| 070            | 16241-9402-0   | ヒラザガネ              | WASHER, PLAIN         | 2                | - |             |               |
| 080            | 16241-9202-0   | ナット                | NUT                   | 2                | - |             |               |
| 090            | 16683-5602-0   | レバ-コンプ(ガバナ)        | COMP. LEVER, GOVERNOR | 1                | - |             |               |
| 100            | 16271-5772-0   | エンジンストップレバ-1       | LEVER, ENGINE STOP    | 1                | - |             |               |
| 110            | 15471-5798-0   | オイルシール             | SEAL, OIL             | 1                | - |             |               |
| 120            | 16222-5751-0   | 戻シスプリング            | SPRING, RETURN        | 1                | - |             |               |
| 130            | 16271-5774-0   | ストップレバ-ジク          | SHAFT, STOP LEVER     | 1                | - |             |               |
| 140            | 16264-5721-0   | ガスケット(チヨウセイバン,NA)  | GASKET                | 1                | - |             |               |
| 150            | 01023-50616    | ボルト                | BOLT                  | 1                | - |             |               |
| 160            | 16245-9154-0   | スタット               | STUD                  | 2                | - |             |               |
| 170            | 02056-50060    | ナット                | NUT                   | 2                | - |             |               |
| 180            | 04512-60060    | バネザガネ              | WASHER, SPRING        | 2                | - |             |               |
| 190            | 01053-50618    | ボルト                | BOLT                  | 1                | - |             |               |
| 200            | 15601-9665-0   | パッキン               | GASKET                | 1                | - |             |               |
|                |                |                    |                       |                  |   |             |               |
|                |                |                    |                       |                  |   |             |               |
|                |                |                    |                       |                  |   |             |               |
|                |                |                    |                       |                  |   |             |               |
|                |                |                    |                       |                  |   |             |               |
|                |                |                    |                       |                  |   |             |               |
|                |                |                    |                       |                  |   |             |               |
|                |                |                    |                       |                  |   |             |               |
|                |                |                    |                       |                  |   |             |               |
|                |                |                    |                       |                  |   |             |               |
|                |                |                    |                       |                  |   |             |               |
|                |                |                    |                       |                  |   |             |               |
|                |                |                    |                       |                  |   |             |               |

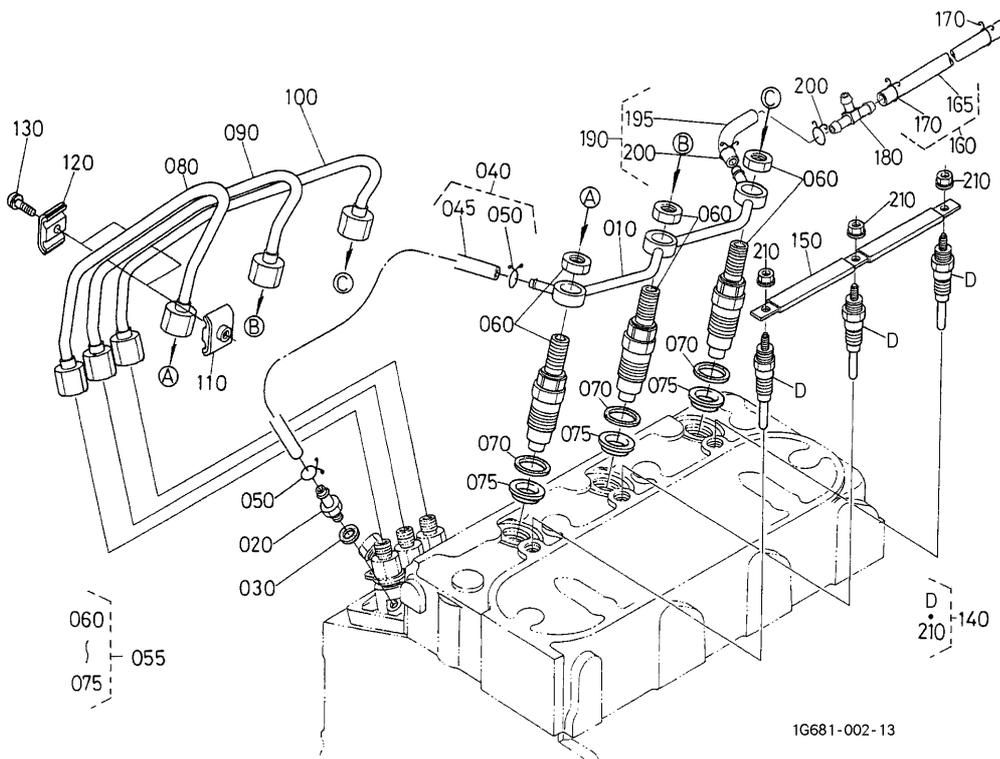

A: D905-EB-BGDE-6

| 図番<br>REF. No. | 品番<br>PART No. | 部品名称                 | PART NAME            | 数量<br>Q'TY/S.No. |   | 互換性<br>I.C. | 備考<br>REMARKS  |
|----------------|----------------|----------------------|----------------------|------------------|---|-------------|----------------|
|                |                |                      |                      | A                | B |             |                |
| 010            | 16261-4250-2   | パイプ, アツシ (オーバーフロー)   | ASSY PIPE, OVER FLOW | 1                | - |             |                |
| 020            | 15841-5136-0   | エア-ブリーダスクリュー         | SCREW, AIR BLEEDER   | 1                | - |             |                |
| 030            | 15601-9665-0   | パッキン                 | GASKET               | 1                | - |             |                |
| 040            | 17582-4202-0   | パイプ, アツシ (オーバーフロー-2) | ASSY PIPE, OVER FLOW | 1                | - |             |                |
| 045            | 09661-40120    | チューブ, フューエル          | TUBE, FUEL           | 1                | - |             | φ4 × φ8 × 120L |
| 050            | 14971-4275-0   | パイプクリップ              | CLIP, PIPE           | 2                | - |             |                |
| 055            | 16032-5390-0   | ノズルホルダ, キット          | KIT HOLDER, NOZZLE   | 3                | - |             | OPTION         |
| 060            | 16032-5300-0   | ノズルホルダアツシ            | ASSY HOLDER, NOZZLE  | 3                | - |             |                |
| 070            | 15841-5362-2   | パッキン                 | GASKET               | 3                | - |             |                |
| 075            | 19077-5365-0   | ヒートシール               | SEAL, HEAT           | 3                | - |             |                |
| 080            | 16271-5371-2   | パイプ (1, インジェクション)    | PIPE, INJECTION      | 1                | - |             |                |
| 090            | 16271-5372-2   | パイプ (2, インジェクション)    | PIPE, INJECTION      | 1                | - |             |                |
| 100            | 16271-5373-2   | パイプ (3, インジェクション)    | PIPE, INJECTION      | 1                | - |             |                |
| 110            | 15841-5385-0   | パイプクランプ 1            | CLAMP, PIPE          | 2                | - |             |                |
| 120            | 15841-5386-0   | パイプクランプ 2            | CLAMP, PIPE          | 2                | - |             |                |
| 130            | 03024-50520    | ザガネツキコネジ             | SCREW, WITH WASHER   | 2                | - |             |                |
| 140            | 16851-6551-2   | グロープラグ               | GLOW PLUG            | 3                | - |             |                |
| 150            | 16261-6556-0   | グロープラグコード            | CORD, GLOW PLUG      | 1                | - |             |                |
| 160            | 16264-4203-0   | オーバーフローパイプアツシ 3      | ASSY PIPE, OVER FLOW | 1                | - |             |                |
| 165            | 09661-40080    | フューエルパイプ             | TUBE, FUEL           | 1                | - |             | φ4 × φ8 × 80L  |
| 170            | 14971-4275-0   | パイプクリップ              | CLIP, PIPE           | 2                | - |             |                |
| 180            | 16065-4236-0   | Tクダツキテ               | JOINT, T-PIPE        | 1                | - |             |                |
| 190            | 16282-4202-0   | オーバーフローパイプアツシ 3      | ASSY PIPE, OVER FLOW | 1                | - |             |                |
| 195            | 09661-40040    | フューエルパイプ             | TUBE, FUEL           | 1                | - |             | φ4 × φ8 × 40L  |
| 200            | 14971-4275-0   | パイプクリップ              | CLIP, PIPE           | 2                | - |             |                |
| 210            | 02761-50040    | フランジナット              | NUT, FLANGE          | 3                | - |             |                |

↔ Interchangeable; ≠ not interchangeable; ← new for old; → old for new

# 0207 ノズルホルダ分解 NOZZLE HOLDER (COMPONENT PARTS)

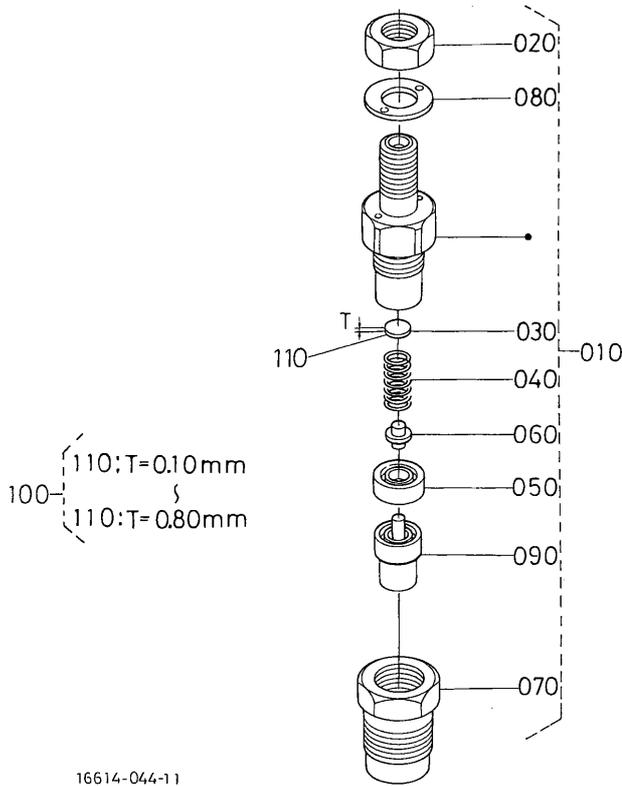

A: D905-EB-BGDE-6

| 図番<br>REF. No. | 品番<br>PART No. | 部品名称              | PART NAME           | 数量<br>Q'TY/S.No. |   | 互換性<br>I.C. | 備考<br>REMARKS |
|----------------|----------------|-------------------|---------------------|------------------|---|-------------|---------------|
|                |                |                   |                     | A                | B |             |               |
| 010            | 16032-5300-0   | ノズルホルダアツシ         | ASSY HOLDER, NOZZLE | 3                | - |             |               |
| 020            | 16032-9203-0   | ナット               | NUT                 | 3                | - |             |               |
| 030            | 16032-5323-0   | ザガネ (チヨウセイ)       | WASHER, ADJUSTING   | 3                | - |             |               |
| 040            | 16032-5317-0   | スプリング (ノズル)       | SPRING, NOZZLE      | 3                | - |             |               |
| 050            | 16032-5335-0   | スペーサ (テイスタンス)     | SPACER, DISTANCE    | 3                | - |             |               |
| 060            | 16032-5316-0   | プッシュロッド           | PUSH ROD            | 3                | - |             |               |
| 070            | 16032-5328-0   | ナット (ノズル)         | NUT, NOZZLE         | 3                | - |             |               |
| 080            | 16032-9404-0   | ヒラザガネ             | WASHER, PLAIN       | 3                | - |             |               |
| 090            | 16032-5361-0   | ノズルピース            | PIECE, NOZZLE       | 3                | - |             |               |
| 100            | 16032-9810-0   | ザガネ, アツシ (チヨウセイ)  | ASSY WASHER, ADJUST | 3                | - |             | OPTION        |
| 110            | 16032-9850-0   | ザガネ (チヨウセイ, 0.10) | WASHER, ADJUSTING   | 3                | - |             | 0.10mm        |
| 110            | 16032-9851-0   | ザガネ (チヨウセイ, 0.20) | WASHER, ADJUSTING   | 3                | - |             | 0.20mm        |
| 110            | 16032-9852-0   | ザガネ (チヨウセイ, 0.30) | WASHER, ADJUSTING   | 3                | - |             | 0.30mm        |
| 110            | 16032-9853-0   | ザガネ (チヨウセイ, 0.40) | WASHER, ADJUSTING   | 3                | - |             | 0.40mm        |
| 110            | 16032-9854-0   | ザガネ (チヨウセイ, 0.50) | WASHER, ADJUSTING   | 3                | - |             | 0.50mm        |
| 110            | 16032-9855-0   | ザガネ (チヨウセイ, 0.52) | WASHER, ADJUSTING   | 3                | - |             | 0.52mm        |
| 110            | 16032-9856-0   | ザガネ (チヨウセイ, 0.54) | WASHER, ADJUSTING   | 3                | - |             | 0.54mm        |
| 110            | 16032-9857-0   | ザガネ (チヨウセイ, 0.56) | WASHER, ADJUSTING   | 3                | - |             | 0.56mm        |
| 110            | 16032-9858-0   | ザガネ (チヨウセイ, 0.58) | WASHER, ADJUSTING   | 3                | - |             | 0.58mm        |
| 110            | 16032-9859-0   | ザガネ (チヨウセイ, 0.80) | WASHER, ADJUSTING   | 3                | - |             | 0.80mm        |

↔ Interchangeable; ≠ not interchangeable; ← new for old; → old for new

# 0300 燃料フィルタ FUEL FILTER

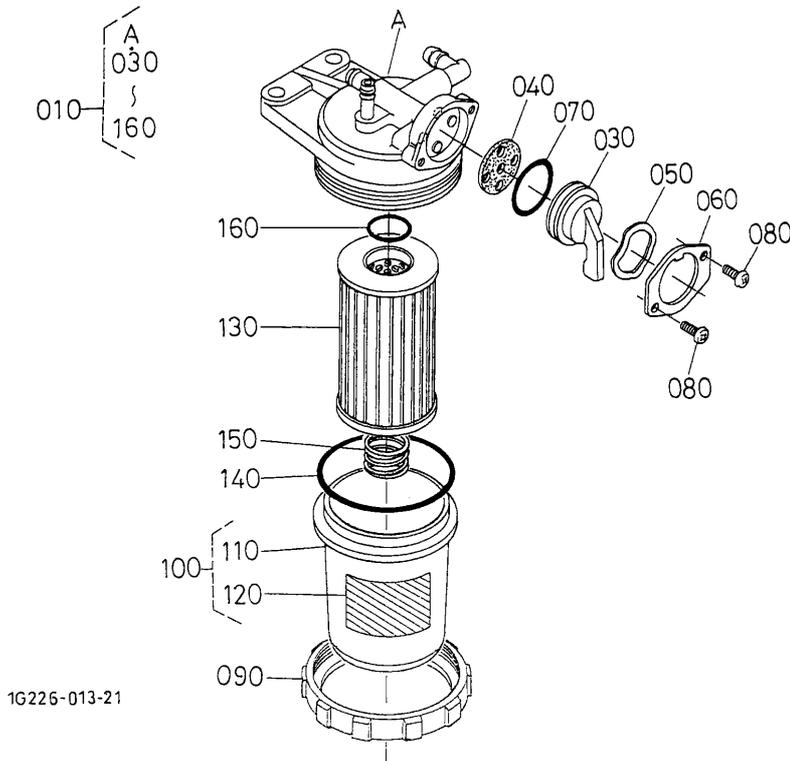

A: D905-EB-BGDE-6

| 図番<br>REF. No. | 品番<br>PART No. | 部品名称              | PART NAME         | 数量<br>Q'TY/S.No. |   | 互換性<br>I.C. | 備考<br>REMARKS |
|----------------|----------------|-------------------|-------------------|------------------|---|-------------|---------------|
|                |                |                   |                   | A                | B |             |               |
| 010            | 1A001-4301-0   | フィルタ, アツシ (フューエル) | ASSY FILTER, FUEL | 1                | - |             |               |
| 020            | ----           | ブランク              | BLANK             | -                | - |             |               |
| 030            | 15521-4352-2   | フィルタハンドル          | HANDLE, FILTER    | 1                | - |             |               |
| 040            | 15521-4367-2   | パッキン              | GASKET            | 1                | - |             |               |
| 050            | 15521-4354-2   | スラストプレート          | PLATE, THRUST     | 1                | - |             |               |
| 060            | 15521-4355-2   | ハンドル オサエ          | RETAINER, HANDLE  | 1                | - |             |               |
| 070            | 04811-10290    | Oリング              | O RING            | 1                | - |             |               |
| 080            | 03054-50308    | ナベコネジ             | SCREW, PAN-HEAD   | 2                | - |             |               |
| 090            | 15521-4315-0   | リテーナリング           | RING, RETAINER    | 1                | - |             |               |
| 100            | 15521-4310-0   | カップ, アツシ (フィルタ)   | ASSY CUP, FILTER  | 1                | - |             |               |
| 110            | 1A001-4313-0   | カップ (フィルタ)        | CUP, FILTER       | 1                | - |             |               |
| 120            | 16873-8843-0   | ラベル (フューエル)       | LABEL, FUEL       | 1                | - |             |               |
| 130            | 1A001-4316-0   | フィルタエレメント         | ELEMENT, FILTER   | 1                | - |             |               |
| 140            | 04811-50650    | Oリング              | O RING            | 1                | - |             |               |
| 150            | 1A001-4393-0   | スプリング             | SPRING            | 1                | - |             |               |
| 160            | 04816-00160    | Oリング              | O RING            | 1                | - |             |               |
|                |                |                   |                   |                  |   |             |               |
|                |                |                   |                   |                  |   |             |               |
|                |                |                   |                   |                  |   |             |               |
|                |                |                   |                   |                  |   |             |               |
|                |                |                   |                   |                  |   |             |               |
|                |                |                   |                   |                  |   |             |               |
|                |                |                   |                   |                  |   |             |               |
|                |                |                   |                   |                  |   |             |               |
|                |                |                   |                   |                  |   |             |               |
|                |                |                   |                   |                  |   |             |               |
|                |                |                   |                   |                  |   |             |               |
|                |                |                   |                   |                  |   |             |               |
|                |                |                   |                   |                  |   |             |               |



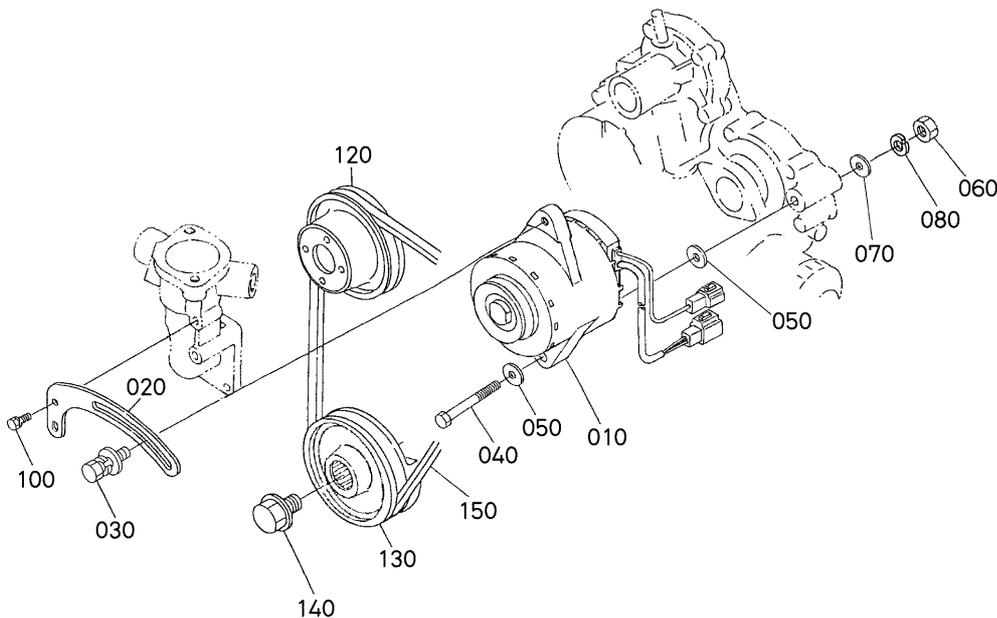

1G345-016-10

A : D905-EB-BGDE-6

| 図番<br>REF. No. | 品番<br>PART No. | 部品名称            | PART NAME         | 数量<br>Q'TY/S. No. |   | 互換性<br>I. C. | 備考<br>REMARKS |
|----------------|----------------|-----------------|-------------------|-------------------|---|--------------|---------------|
|                |                |                 |                   | A                 | B |              |               |
| 010            | 17472-6401-2   | ダイナモ,アツシ        | ASSY DYNAMO       | 1                 | - |              | 13V 15A       |
| 020            | 17413-6442-3   | ダイナモステー         | STAY, DYNAMO      | 1                 | - |              |               |
| 030            | 01127-50830    | ボルト             | BOLT              | 1                 | - |              |               |
| 040            | 01173-51080    | ボルト             | BOLT              | 1                 | - |              |               |
| 050            | 04013-60100    | ヒラザガネ           | WASHER, PLAIN     | 2                 | - |              |               |
| 060            | 02176-50100    | ナツト             | NUT               | 1                 | - |              |               |
| 070            | 04011-50100    | ヒラザガネ           | WASHER, PLAIN     | 1                 | - |              |               |
| 080            | 04512-60100    | バネザガネ           | WASHER, SPRING    | 1                 | - |              |               |
| 090            | ----           | ブランク            | BLANK             | -                 | - |              |               |
| 100            | 01023-50618    | ボルト             | BOLT              | 1                 | - |              |               |
| 110            | ----           | ブランク            | BLANK             | -                 | - |              |               |
| 120            | 16241-7425-0   | ファンプーリ          | PULLEY, FAN       | 1                 | - |              |               |
| 130            | 16261-7428-0   | ファン外プーリ         | PULLEY, FAN DRIVE | 1                 | - |              |               |
| 140            | 16241-9102-0   | ボルト (ファン外)      | BOLT, FAN DRIVE   | 1                 | - |              |               |
| 150            | 14911-9701-0   | エフエム 37.6 ブイベルト | V BELT            | 1                 | - |              | 37.6 in       |
|                |                |                 |                   |                   |   |              |               |
|                |                |                 |                   |                   |   |              |               |
|                |                |                 |                   |                   |   |              |               |
|                |                |                 |                   |                   |   |              |               |
|                |                |                 |                   |                   |   |              |               |
|                |                |                 |                   |                   |   |              |               |
|                |                |                 |                   |                   |   |              |               |
|                |                |                 |                   |                   |   |              |               |
|                |                |                 |                   |                   |   |              |               |
|                |                |                 |                   |                   |   |              |               |
|                |                |                 |                   |                   |   |              |               |
|                |                |                 |                   |                   |   |              |               |
|                |                |                 |                   |                   |   |              |               |
|                |                |                 |                   |                   |   |              |               |
|                |                |                 |                   |                   |   |              |               |
|                |                |                 |                   |                   |   |              |               |
|                |                |                 |                   |                   |   |              |               |
|                |                |                 |                   |                   |   |              |               |
|                |                |                 |                   |                   |   |              |               |
|                |                |                 |                   |                   |   |              |               |
|                |                |                 |                   |                   |   |              |               |

↔ Interchangeable; ≠ not interchangeable; ← new for old; → old for new

# 0401 ダイナモ分解 DYNAMO (COMPONENT PARTS)

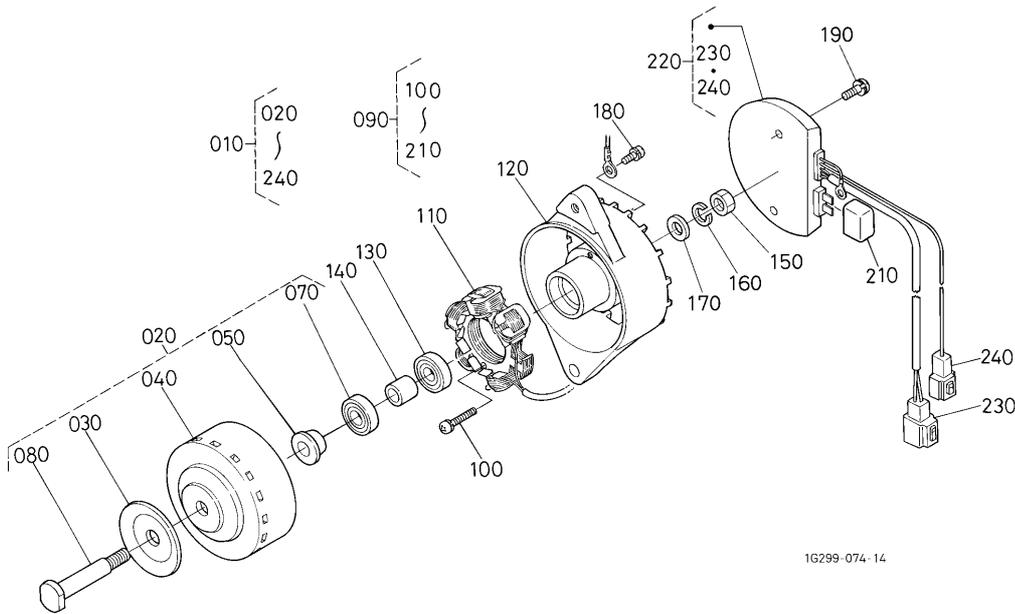

A: D905-EB-BGDE-6

| 図番<br>REF. No. | 品番<br>PART No. | 部品名称       | PART NAME         | 数量<br>Q'TY/S.No. |   | 互換性<br>I.C. | 備考<br>REMARKS |
|----------------|----------------|------------|-------------------|------------------|---|-------------|---------------|
|                |                |            |                   | A                | B |             |               |
| 010            | 17472-6401-2   | ダイナモ,アツシ   | ASSY DYNAMO       | 1                | - |             |               |
| 020            | 17472-6412-2   | ロータ,コンプ    | COMP. ROTOR       | 1                | - |             |               |
| 030            | 15531-6411-0   | プーリ        | PULLEY            | 1                | - |             |               |
| 040            | 17472-6404-2   | ロータ        | ROTOR             | 1                | - |             |               |
| 050            | 17472-6415-0   | カラー        | COLLAR            | 1                | - |             |               |
| 060            | ----           | ブランク       | BLANK             | -                | - |             |               |
| 070            | 15679-7418-0   | ボールベアリング   | BEARING, BALL     | 1                | - |             |               |
| 080            | 15381-7414-0   | ファンシク      | SHAFT, FAN        | 1                | - |             |               |
| 090            | 17472-6436-2   | ステータ,コンプ   | COMP. STATOR      | 1                | - |             |               |
| 100            | 15261-9301-0   | マルコネジ      | SCREW, ROUND HEAD | 2                | - |             |               |
| 110            | 17472-6429-2   | ステータ       | STATOR            | 1                | - |             |               |
| 120            | 17472-6472-2   | プレート       | PLATE             | 1                | - |             |               |
| 130            | 15679-7418-0   | ボールベアリング   | BEARING, BALL     | 1                | - |             |               |
| 140            | 15261-6415-0   | カラー-2      | COLLAR            | 1                | - |             |               |
| 150            | 15261-9203-0   | ナット        | NUT               | 1                | - |             |               |
| 160            | 15261-9407-0   | バネザガネ      | WASHER, SPRING    | 1                | - |             |               |
| 170            | 15261-9402-0   | ヒラザガネ      | WASHER, PLAIN     | 1                | - |             |               |
| 180            | 17472-9302-0   | タツピンネジ     | SCREW, TAPPING    | 1                | - |             |               |
| 190            | 17472-9301-2   | タツピンネジ     | SCREW, TAPPING    | 2                | - |             |               |
| 200            | ----           | ブランク       | BLANK             | -                | - |             |               |
| 210            | 17472-6495-0   | カバー(ターミナル) | COVER, TERMINAL   | 1                | - |             |               |
| 220            | 17472-6460-2   | レギュレータアツシ  | ASSY REGULATOR    | 1                | - |             |               |
| 230            | 17472-6590-0   | カブラ3       | COUPLER           | 1                | - |             |               |
| 240            | 17472-6592-0   | カブラ1       | COUPLER           | 1                | - |             |               |

↔ Interchangeable; ≠ not interchangeable; ← new for old; → old for new

0404

スタータ  
STARTER

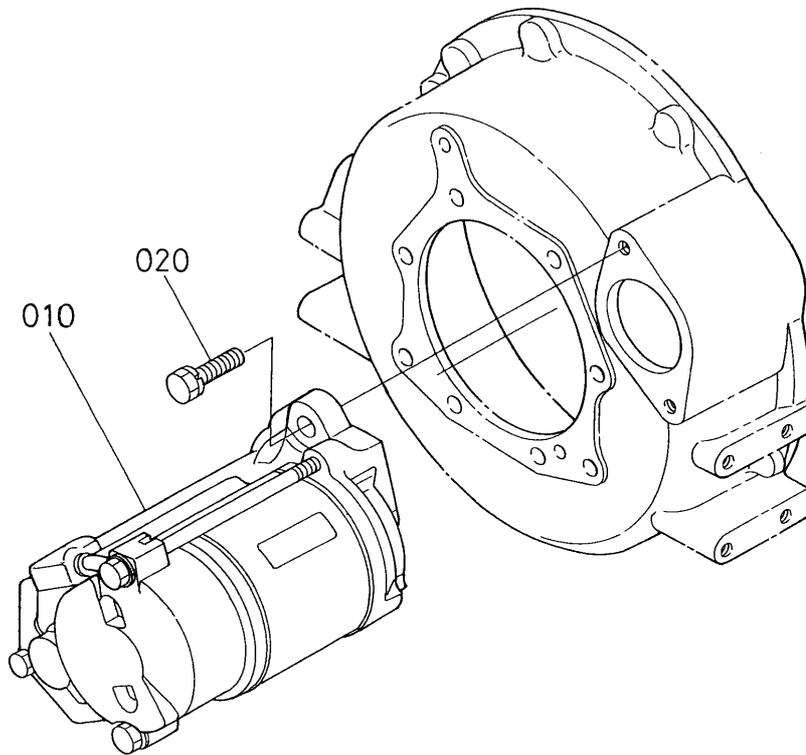

1K577-003-10

A: D905-EB-BGDE-6

| 図番<br>REF. No. | 品番<br>PART No. | 部品名称     | PART NAME    | 数量<br>Q'TY/S.No. |   | 互換性<br>I.C. | 備考<br>REMARKS |
|----------------|----------------|----------|--------------|------------------|---|-------------|---------------|
|                |                |          |              | A                | B |             |               |
| 010            | 16285-6301-0   | スタータ,アツシ | ASSY STARTER | 1                | - |             | 12V 1.2kW     |
| 020            | 01123-50825    | ボルト      | BOLT         | 2                | - |             |               |
|                |                |          |              |                  |   |             |               |
|                |                |          |              |                  |   |             |               |
|                |                |          |              |                  |   |             |               |
|                |                |          |              |                  |   |             |               |
|                |                |          |              |                  |   |             |               |
|                |                |          |              |                  |   |             |               |
|                |                |          |              |                  |   |             |               |
|                |                |          |              |                  |   |             |               |
|                |                |          |              |                  |   |             |               |
|                |                |          |              |                  |   |             |               |
|                |                |          |              |                  |   |             |               |
|                |                |          |              |                  |   |             |               |
|                |                |          |              |                  |   |             |               |
|                |                |          |              |                  |   |             |               |
|                |                |          |              |                  |   |             |               |
|                |                |          |              |                  |   |             |               |
|                |                |          |              |                  |   |             |               |
|                |                |          |              |                  |   |             |               |
|                |                |          |              |                  |   |             |               |
|                |                |          |              |                  |   |             |               |
|                |                |          |              |                  |   |             |               |

(↔) Interchangeable; (≠) not interchangeable; (←) new for old; (→) old for new

# 0405

## スタータ分解 STARTER (COMPONENT PARTS)

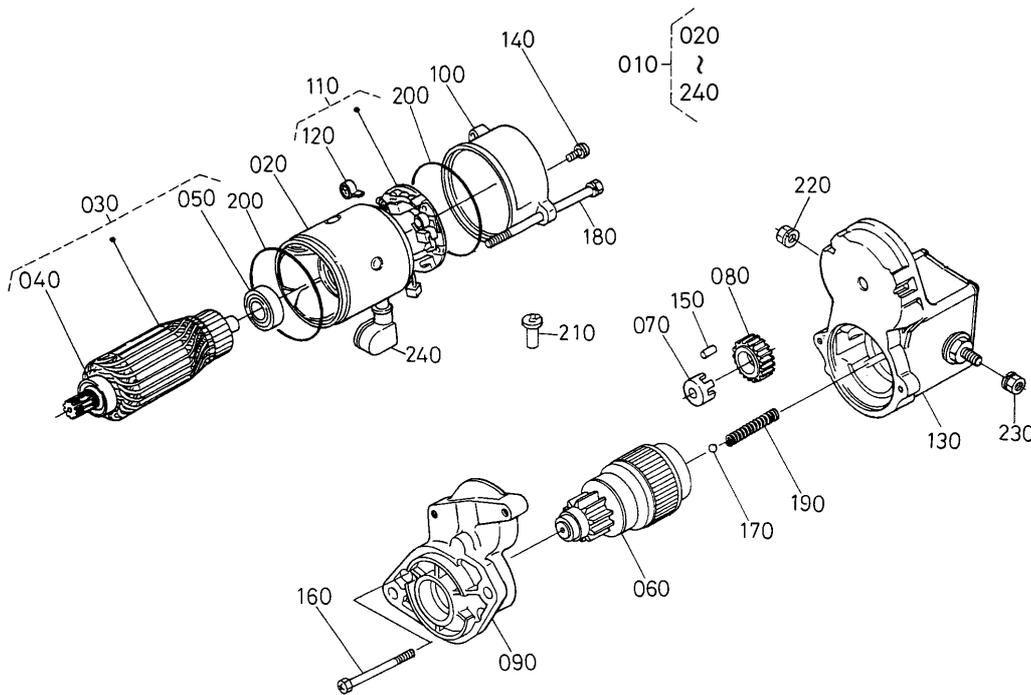

A: D905-EB-BGDE-6

| 図番<br>REF. No. | 品番<br>PART No. | 部品名称            | PART NAME             | 数量<br>Q'TY/S.No. |   | 互換性<br>I.C. | 備考<br>REMARKS |
|----------------|----------------|-----------------|-----------------------|------------------|---|-------------|---------------|
|                |                |                 |                       | A                | B |             |               |
| 010            | 16285-6301-0   | スタータ,アツシ        | ASSY STARTER          | 1                | - |             |               |
| 020            | 11460-6308-0   | ヨーク             | YOKE                  | 1                | - |             |               |
| 030            | 11460-6307-0   | アーマチュア          | ARMATURE              | 1                | - |             |               |
| 040            | 11460-6350-0   | ベアリング           | BEARING               | 1                | - |             |               |
| 050            | 11460-6353-0   | ベアリング           | BEARING               | 1                | - |             |               |
| 060            | 16285-6304-0   | クラッチ,アツシ        | ASSY CLUTCH           | 1                | - |             |               |
| 070            | 11460-6311-0   | リテーナ            | RETAINER              | 1                | - |             |               |
| 080            | 11460-6327-0   | ギヤ(2)           | GEAR                  | 1                | - |             |               |
| 090            | 16285-6303-0   | ハウジング,アツシ       | ASSY HOUSING          | 1                | - |             |               |
| 100            | 16285-6320-0   | フレーム,アツシ(エンド)   | ASSY FRAME, END       | 1                | - |             |               |
| 110            | 11470-6338-0   | ホルダ,アツシ(ブラシ)    | ASSY HOLDER, BRUSH    | 1                | - |             |               |
| 120            | 11460-6339-0   | スプリング(ブラシ)      | SPRING, BRUSH         | 4                | - |             |               |
| 130            | 16285-6302-0   | スイッチ,アツシ(マグネット) | ASSY SWITCH, MAGNETIC | 1                | - |             |               |
| 140            | 15511-6376-0   | ボルトアツシ          | ASSY BOLT             | 2                | - |             |               |
| 150            | 19212-6310-0   | ローラ             | ROLLER                | 5                | - |             |               |
| 160            | 11460-9331-0   | ボルト             | BOLT                  | 2                | - |             |               |
| 170            | 19212-9713-0   | ボール             | BALL                  | 1                | - |             |               |
| 180            | 11460-6332-0   | ボルト(スルー)        | BOLT, THROUGH         | 2                | - |             |               |
| 190            | 11460-6312-0   | スプリング           | SPRING                | 1                | - |             |               |
| 200            | 15511-9666-0   | Oリング            | O RING                | 2                | - |             |               |
| 210            | 16285-6357-0   | パイプ(ドレイン)       | PIPE, DRAIN           | 1                | - |             |               |
| 220            | 16285-9201-0   | ナット(ヘキサゴン)      | NUT, HEXAGON          | 1                | - |             |               |
| 230            | 13963-9201-0   | ナットヘキサゴン        | NUT, HEXAGON          | 1                | - |             |               |
| 240            | 11173-6313-0   | カバー(ターミナル)      | COVER, TERMINAL       | 1                | - |             |               |

↔ Interchangeable; ≠ not interchangeable; ← new for old; → old for new

0406

オイルスイッチ・プラグ  
OIL SWITCH AND PLUG

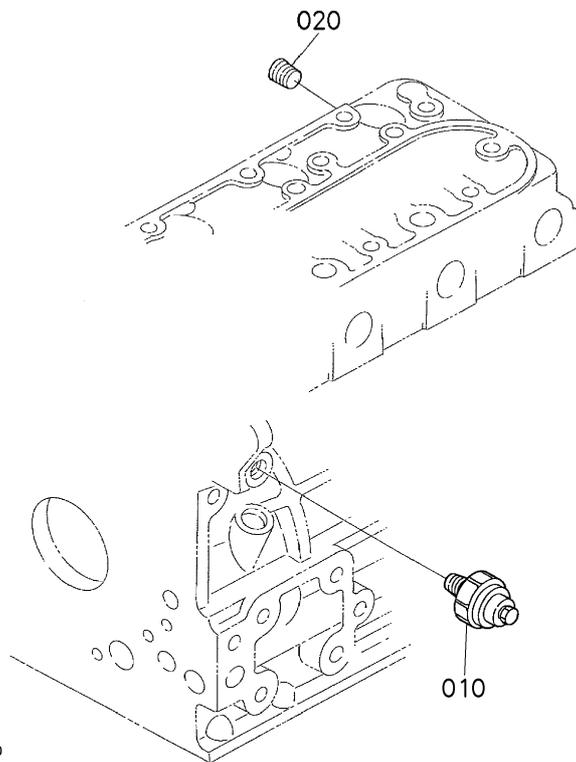

1K532-011-20

A:D905-EB-BGDE-6

| 図番<br>REF. No. | 品番<br>PART No. | 部品名称    | PART NAME   | 数量<br>Q'TY/S.No. |   | 互換性<br>I.C. | 備考<br>REMARKS |
|----------------|----------------|---------|-------------|------------------|---|-------------|---------------|
|                |                |         |             | A                | B |             |               |
| 010            | 15221-3901-3   | オイルスイッチ | SWITCH, OIL | 1                | - |             |               |
| 020            | 15841-9602-0   | プラグ     | PLUG        | 1                | - |             |               |
|                |                |         |             |                  |   |             |               |
|                |                |         |             |                  |   |             |               |
|                |                |         |             |                  |   |             |               |
|                |                |         |             |                  |   |             |               |
|                |                |         |             |                  |   |             |               |
|                |                |         |             |                  |   |             |               |
|                |                |         |             |                  |   |             |               |
|                |                |         |             |                  |   |             |               |
|                |                |         |             |                  |   |             |               |
|                |                |         |             |                  |   |             |               |
|                |                |         |             |                  |   |             |               |
|                |                |         |             |                  |   |             |               |
|                |                |         |             |                  |   |             |               |
|                |                |         |             |                  |   |             |               |

0500

ウォーターフランジ・サーモスタット  
 WATER FLANGE AND THERMOSTAT

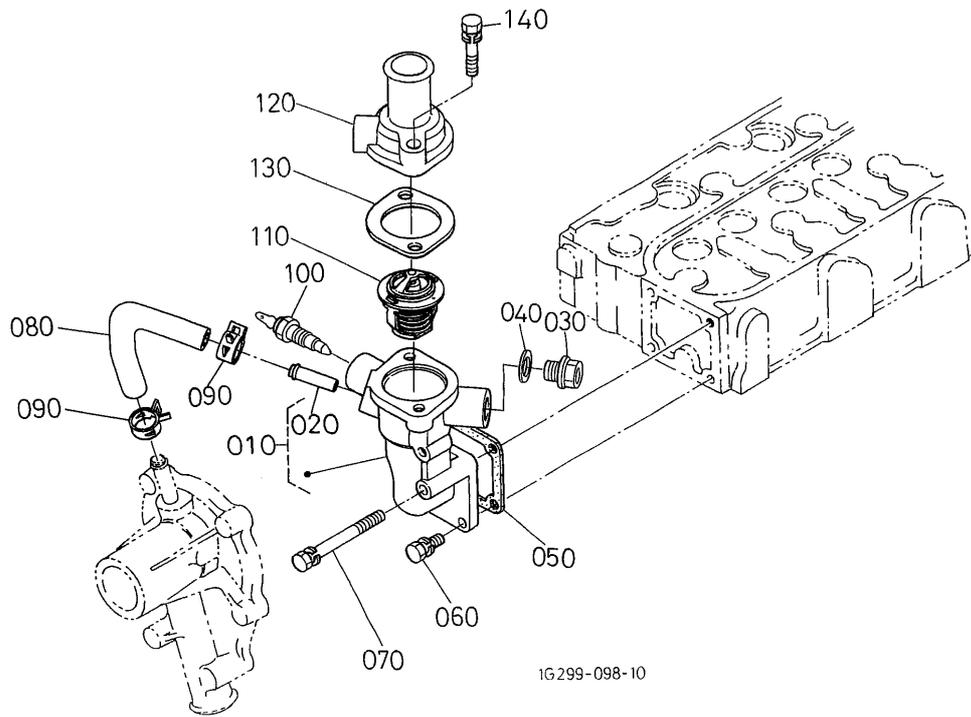

A:D905-EB-BGDE-6

| 図番<br>REF. No. | 品番<br>PART No. | 部品名称               | PART NAME            | 数量<br>Q'TY/S.No. |   | 互換性<br>I.C. | 備考<br>REMARKS |
|----------------|----------------|--------------------|----------------------|------------------|---|-------------|---------------|
|                |                |                    |                      | A                | B |             |               |
| 010            | 19008-7270-0   | フランジ,コンパ(ウオ-タ)     | COMP. FLANGE, WATER  | 1                | - |             |               |
| 020            | 16241-7337-0   | パイプ(ウオ-リターン)       | PIPE, WATER RETURN   | 1                | - |             |               |
| 030            | 06311-55030    | プラグ                | PLUG                 | 1                | - |             |               |
| 040            | 16261-9671-0   | パッキン               | GASKET               | 1                | - |             |               |
| 050            | 16264-7292-0   | ガスケット(ウオ-タフランジ,NA) | GASKET, WATER FLANGE | 1                | - |             |               |
| 060            | 01023-50616    | ボルト                | BOLT                 | 3                | - |             |               |
| 070            | 01023-50655    | ボルト                | BOLT                 | 1                | - |             |               |
| 080            | 16241-7335-0   | ウオ-リターンパイプ2        | PIPE, WATER RETURN   | 1                | - |             |               |
| 090            | 16241-7336-0   | パイプバンド             | BAND, PIPE           | 2                | - |             |               |
| 100            | 17538-8304-0   | サ-モスイッチ            | SWITCH, THERMOMETER  | 1                | - |             |               |
| 110            | 19434-7301-4   | サ-モスタットアッソ         | ASSY THERMOSTAT      | 1                | - |             |               |
| 120            | 16219-7326-0   | サ-モスタットカバー         | COVER, THERMOSTAT    | 1                | - |             |               |
| 130            | 16221-7327-0   | ガスケット(サ-モスタット,NA)  | GASKET, THERMOSTAT   | 1                | - |             |               |
| 140            | 01123-50835    | ボルト                | BOLT                 | 2                | - |             |               |
|                |                |                    |                      |                  |   |             |               |
|                |                |                    |                      |                  |   |             |               |
|                |                |                    |                      |                  |   |             |               |
|                |                |                    |                      |                  |   |             |               |
|                |                |                    |                      |                  |   |             |               |
|                |                |                    |                      |                  |   |             |               |
|                |                |                    |                      |                  |   |             |               |
|                |                |                    |                      |                  |   |             |               |
|                |                |                    |                      |                  |   |             |               |
|                |                |                    |                      |                  |   |             |               |
|                |                |                    |                      |                  |   |             |               |
|                |                |                    |                      |                  |   |             |               |
|                |                |                    |                      |                  |   |             |               |
|                |                |                    |                      |                  |   |             |               |
|                |                |                    |                      |                  |   |             |               |
|                |                |                    |                      |                  |   |             |               |

(↔) Interchangeable; (≠) not interchangeable; (←) new for old; (→) old for new



0503 ウォータパイプ  
WATER PIPE

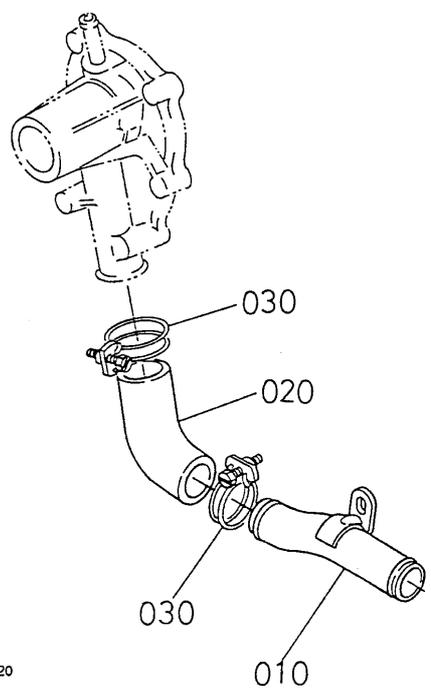

17413-014-20

A:D905-EB-BGDE-6

| 図番<br>REF. No. | 品番<br>PART No. | 部品名称                 | PART NAME   | 数量<br>Q'TY/S.No. |   | 互換性<br>I.C. | 備考<br>REMARKS |
|----------------|----------------|----------------------|-------------|------------------|---|-------------|---------------|
|                |                |                      |             | A                | B |             |               |
| 010            | 17203-7286-0   | ウォータパイプ <sup>2</sup> | PIPE, WATER | 1                | - |             |               |
| 020            | 1G680-7287-0   | パイプ (ウォータ, 3)        | PIPE, WATER | 1                | - |             |               |
| 030            | 36200-8272-0   | クランプ                 | CLAMP       | 2                | - |             |               |
|                |                |                      |             |                  |   |             |               |
|                |                |                      |             |                  |   |             |               |
|                |                |                      |             |                  |   |             |               |
|                |                |                      |             |                  |   |             |               |
|                |                |                      |             |                  |   |             |               |
|                |                |                      |             |                  |   |             |               |
|                |                |                      |             |                  |   |             |               |
|                |                |                      |             |                  |   |             |               |
|                |                |                      |             |                  |   |             |               |
|                |                |                      |             |                  |   |             |               |
|                |                |                      |             |                  |   |             |               |
|                |                |                      |             |                  |   |             |               |
|                |                |                      |             |                  |   |             |               |
|                |                |                      |             |                  |   |             |               |
|                |                |                      |             |                  |   |             |               |
|                |                |                      |             |                  |   |             |               |
|                |                |                      |             |                  |   |             |               |
|                |                |                      |             |                  |   |             |               |
|                |                |                      |             |                  |   |             |               |
|                |                |                      |             |                  |   |             |               |
|                |                |                      |             |                  |   |             |               |
|                |                |                      |             |                  |   |             |               |
|                |                |                      |             |                  |   |             |               |
|                |                |                      |             |                  |   |             |               |
|                |                |                      |             |                  |   |             |               |

0504 冷却ファン  
FAN

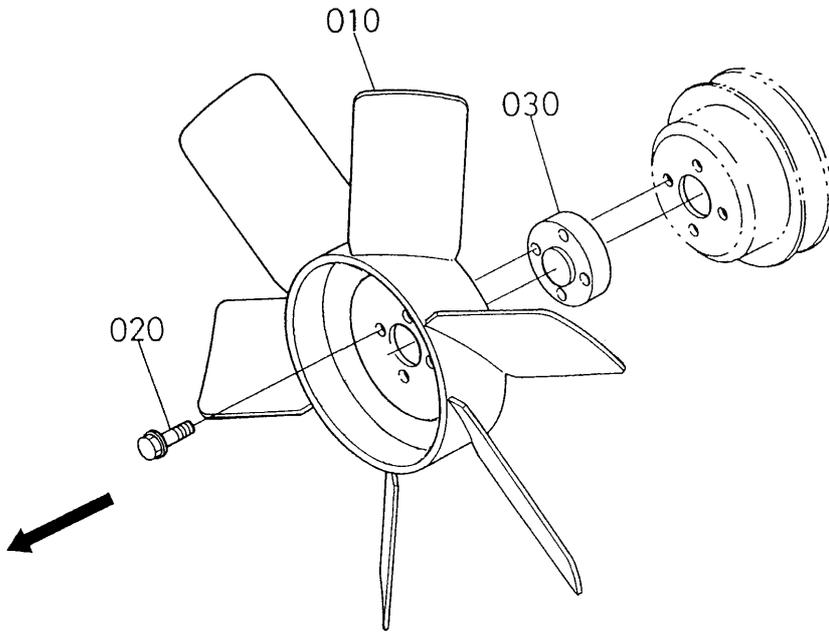

16611-027-10

A: D905-EB-BGDE-6

| 図番<br>REF. No. | 品番<br>PART No. | 部品名称    | PART NAME    | 数量<br>Q'TY/S. No. |   | 互換性<br>I. C. | 備考<br>REMARKS |
|----------------|----------------|---------|--------------|-------------------|---|--------------|---------------|
|                |                |         |              | A                 | B |              |               |
| 010            | 15547-7411-2   | ファン     | FAN          | 1                 | - |              |               |
| 020            | 01754-50620    | フランジボルト | BOLT, FLANGE | 4                 | - |              |               |
| 030            | 15876-7415-2   | ファンカラー  | COLLAR, FAN  | 1                 | - |              |               |
|                |                |         |              |                   |   |              |               |
|                |                |         |              |                   |   |              |               |
|                |                |         |              |                   |   |              |               |
|                |                |         |              |                   |   |              |               |
|                |                |         |              |                   |   |              |               |
|                |                |         |              |                   |   |              |               |
|                |                |         |              |                   |   |              |               |
|                |                |         |              |                   |   |              |               |
|                |                |         |              |                   |   |              |               |
|                |                |         |              |                   |   |              |               |
|                |                |         |              |                   |   |              |               |
|                |                |         |              |                   |   |              |               |
|                |                |         |              |                   |   |              |               |
|                |                |         |              |                   |   |              |               |
|                |                |         |              |                   |   |              |               |
|                |                |         |              |                   |   |              |               |
|                |                |         |              |                   |   |              |               |

0600

バルブ・ロッカアーム  
VALVE AND ROCKER ARM

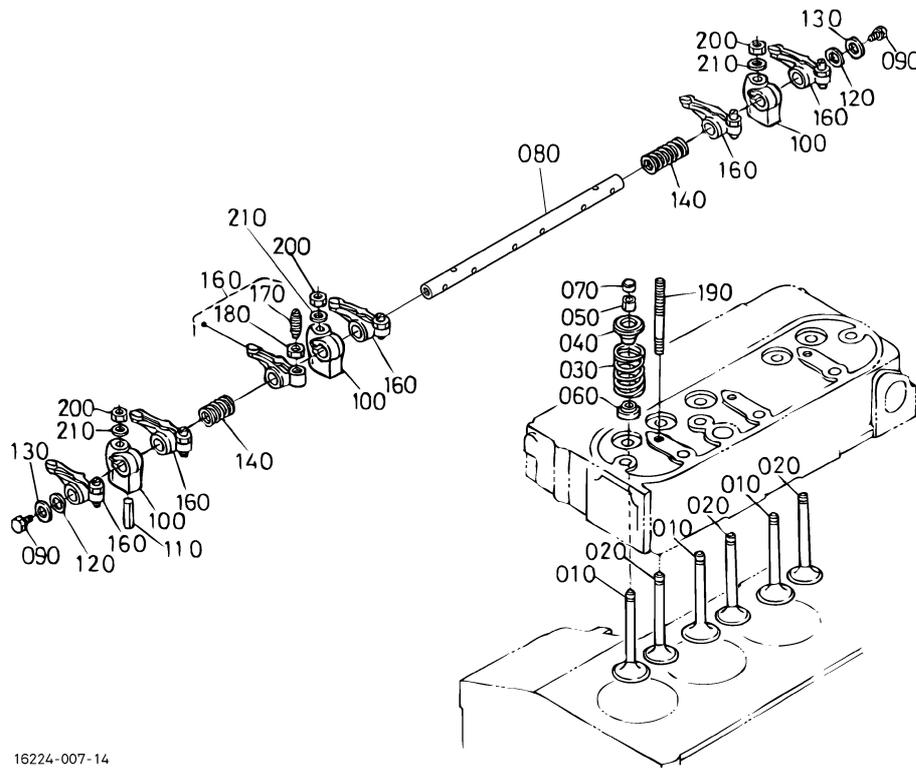

16224-007-14

A: D905-EB-BGDE-6

| 図番<br>REF. No. | 品番<br>PART No. | 部 品 名 称         | PART NAME            | 数 量<br>Q' TY/S. No. |   | 互<br>換<br>性<br>I. C. | 備 考<br>REMARKS |
|----------------|----------------|-----------------|----------------------|---------------------|---|----------------------|----------------|
|                |                |                 |                      | A                   | B |                      |                |
| 010            | 16241-1311-5   | バルブ (インレット)     | VALVE, INLET         | 3                   | - |                      |                |
| 020            | 16241-1312-6   | バルブ (エキゾースト)    | VALVE, EXHAUST       | 3                   | - |                      |                |
| 030            | 16271-1324-0   | バルブスプリング        | SPRING, VALVE        | 6                   | - |                      |                |
| 040            | 16261-1333-0   | リテーナ (バルブスプリング) | RETAINER, SPRING     | 6                   | - |                      |                |
| 050            | 15261-1336-0   | コレット (2ヶ-1セット)  | COLLET, VALVE SPRING | 6                   | - |                      | SET            |
| 060            | 1C010-1315-0   | シール (バルブステム)    | SEAL, VALVE STEM     | 6                   | - |                      |                |
| 070            | 16241-1328-0   | キャップ (バルブ)      | CAP, VALVE           | 6                   | - |                      |                |
| 080            | 16261-1426-4   | ロッカアームシク        | SHAFT, ROCKER ARM    | 1                   | - |                      |                |
| 090            | 01023-50610    | ボルト             | BOLT                 | 2                   | - |                      |                |
| 100            | 16241-1435-0   | ロッカアームブラケット     | BRACKET, ROCKER ARM  | 3                   | - |                      |                |
| 110            | 05411-00428    | スプリングピン         | PIN, SPRING          | 1                   | - |                      |                |
| 120            | 16241-1443-0   | ロッカアームシクザガネ1    | WASHER, R-ARM. SHAFT | 2                   | - |                      |                |
| 130            | 15841-9402-2   | ヒラザガネ           | WASHER, PLAIN        | 2                   | - |                      |                |
| 140            | 16241-1431-0   | ロッカアームスプリング     | SPRING, ROCKER ARM   | 2                   | - |                      |                |
| 150            | ----           | ブランク            | BLANK                | -                   | - |                      |                |
| 160            | 16241-1403-2   | ロッカアーム, アツシ     | ASSY ROCKER ARM      | 6                   | - |                      |                |
| 170            | 16241-1423-0   | チヨウセイネジ         | SCREW, ADJUSTING     | 6                   | - |                      |                |
| 180            | 16241-1424-0   | ナット             | NUT                  | 6                   | - |                      |                |
| 190            | 16241-1441-0   | スタッド            | STUD                 | 3                   | - |                      |                |
| 200            | 15261-9201-0   | ナット             | NUT                  | 3                   | - |                      |                |
| 210            | 15261-9401-0   | ヒラザガネ           | WASHER, PLAIN        | 3                   | - |                      |                |
|                |                |                 |                      |                     |   |                      |                |
|                |                |                 |                      |                     |   |                      |                |
|                |                |                 |                      |                     |   |                      |                |
|                |                |                 |                      |                     |   |                      |                |
|                |                |                 |                      |                     |   |                      |                |

↔ Interchangeable; ≠ not interchangeable; ← new for old; → old for new

0601 吸気マニホルド  
INLET MANIFOLD

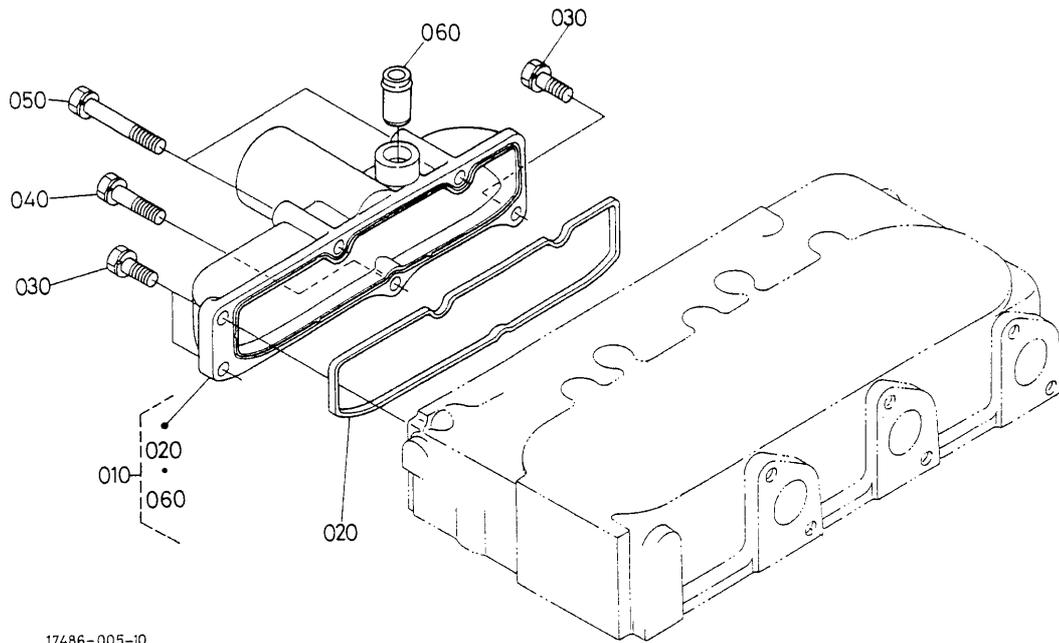

17486-005-10

A: D905-EB-BGDE-6

| 図番<br>REF.No. | 品番<br>PART No. | 部品名称               | PART NAME            | 数量<br>Q'TY/S.No. |   | 互換性<br>I.C. | 備考<br>REMARKS |
|---------------|----------------|--------------------|----------------------|------------------|---|-------------|---------------|
|               |                |                    |                      | A                | B |             |               |
| 010           | 17407-1177-0   | マニホルド, アツシ (インレット) | ASSY MANIFOLD, INLET | 1                | - |             |               |
| 020           | 16261-1182-2   | インレットマニホルド ハツキン    | GASKET, IN-MANIFOLD  | 1                | - |             |               |
| 030           | 01023-50618    | ボルト                | BOLT                 | 3                | - |             |               |
| 040           | 01023-50630    | ボルト                | BOLT                 | 1                | - |             |               |
| 050           | 01023-60650    | ザガネツキボルト           | BOLT                 | 2                | - |             |               |
| 060           | 16241-0555-0   | ブレザパイプ ツギテ         | JOINT, BREATHER PIPE | 1                | - |             |               |
|               |                |                    |                      |                  |   |             |               |
|               |                |                    |                      |                  |   |             |               |
|               |                |                    |                      |                  |   |             |               |
|               |                |                    |                      |                  |   |             |               |
|               |                |                    |                      |                  |   |             |               |
|               |                |                    |                      |                  |   |             |               |
|               |                |                    |                      |                  |   |             |               |
|               |                |                    |                      |                  |   |             |               |
|               |                |                    |                      |                  |   |             |               |
|               |                |                    |                      |                  |   |             |               |
|               |                |                    |                      |                  |   |             |               |
|               |                |                    |                      |                  |   |             |               |
|               |                |                    |                      |                  |   |             |               |
|               |                |                    |                      |                  |   |             |               |
|               |                |                    |                      |                  |   |             |               |
|               |                |                    |                      |                  |   |             |               |
|               |                |                    |                      |                  |   |             |               |
|               |                |                    |                      |                  |   |             |               |
|               |                |                    |                      |                  |   |             |               |
|               |                |                    |                      |                  |   |             |               |
|               |                |                    |                      |                  |   |             |               |
|               |                |                    |                      |                  |   |             |               |
|               |                |                    |                      |                  |   |             |               |
|               |                |                    |                      |                  |   |             |               |
|               |                |                    |                      |                  |   |             |               |
|               |                |                    |                      |                  |   |             |               |
|               |                |                    |                      |                  |   |             |               |
|               |                |                    |                      |                  |   |             |               |
|               |                |                    |                      |                  |   |             |               |
|               |                |                    |                      |                  |   |             |               |
|               |                |                    |                      |                  |   |             |               |
|               |                |                    |                      |                  |   |             |               |
|               |                |                    |                      |                  |   |             |               |
|               |                |                    |                      |                  |   |             |               |
|               |                |                    |                      |                  |   |             |               |
|               |                |                    |                      |                  |   |             |               |
|               |                |                    |                      |                  |   |             |               |
|               |                |                    |                      |                  |   |             |               |
|               |                |                    |                      |                  |   |             |               |
|               |                |                    |                      |                  |   |             |               |

0602 排気マニホールド  
EXHAUST MANIFOLD

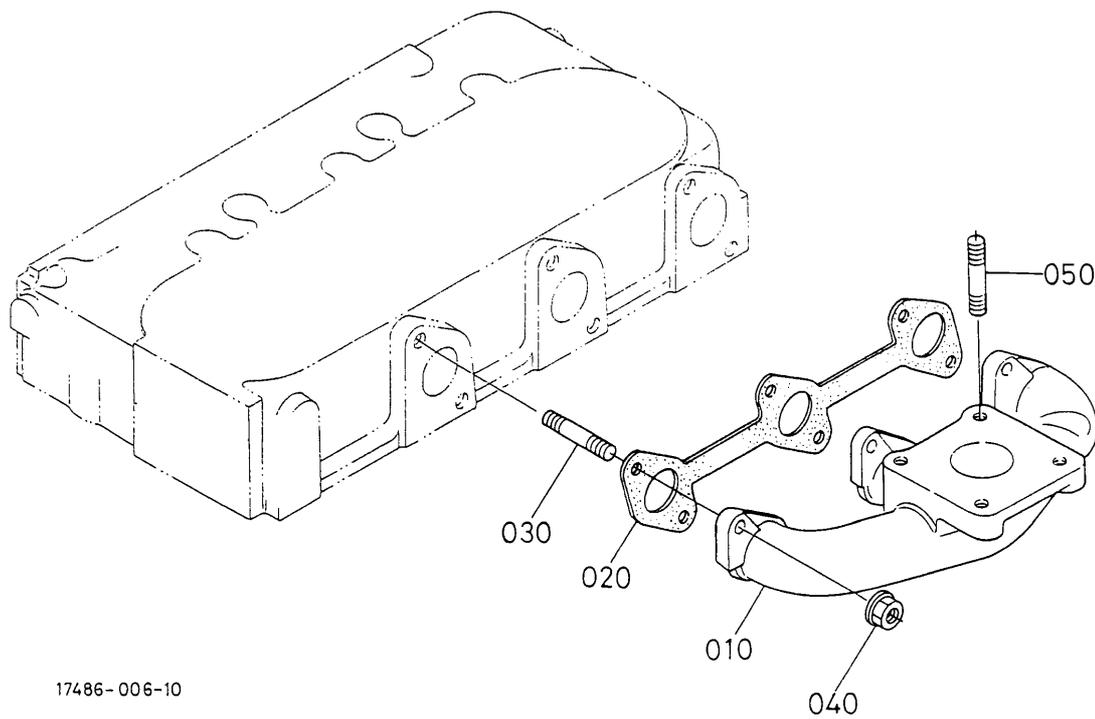

17486-006-10

A: D905-EB-BGDE-6

| 図番<br>REF. No. | 品番<br>PART No. | 部品名称                  | PART NAME           | 数量<br>Q'TY/S. No. |   | 互換性<br>I. C. | 備考<br>REMARKS |
|----------------|----------------|-----------------------|---------------------|-------------------|---|--------------|---------------|
|                |                |                       |                     | A                 | B |              |               |
| 010            | 16265-1231-2   | マニホールド (エキゾースト)       | MANIFOLD, EXHAUST   | 1                 | - |              |               |
| 020            | 16261-1235-0   | ガスケット (EX マニホールド, NA) | GASKET, EX-MANIFOLD | 1                 | - |              |               |
| 030            | 16241-9149-0   | スタット                  | STUD                | 6                 | - |              |               |
| 040            | 16271-9201-0   | ナット                   | NUT                 | 6                 | - |              |               |
| 050            | 01513-50822    | スタット                  | STUD                | 4                 | - |              |               |
|                |                |                       |                     |                   |   |              |               |
|                |                |                       |                     |                   |   |              |               |
|                |                |                       |                     |                   |   |              |               |
|                |                |                       |                     |                   |   |              |               |
|                |                |                       |                     |                   |   |              |               |
|                |                |                       |                     |                   |   |              |               |
|                |                |                       |                     |                   |   |              |               |
|                |                |                       |                     |                   |   |              |               |
|                |                |                       |                     |                   |   |              |               |
|                |                |                       |                     |                   |   |              |               |
|                |                |                       |                     |                   |   |              |               |
|                |                |                       |                     |                   |   |              |               |
|                |                |                       |                     |                   |   |              |               |
|                |                |                       |                     |                   |   |              |               |
|                |                |                       |                     |                   |   |              |               |
|                |                |                       |                     |                   |   |              |               |
|                |                |                       |                     |                   |   |              |               |
|                |                |                       |                     |                   |   |              |               |
|                |                |                       |                     |                   |   |              |               |
|                |                |                       |                     |                   |   |              |               |

**0801**     **スタータスイッチ**  
**STARTER SWITCH**

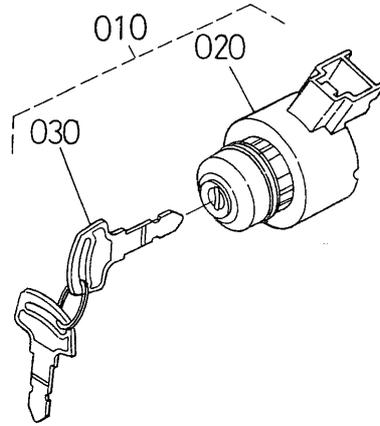

1K332-002-10

A:D905-EB-BGDE-6

| 図番<br>REF. No. | 品番<br>PART No. | 部品名称        | PART NAME            | 数 量<br>Q'TY/S.No. |   | 互換性<br>I.C. | 備 考<br>REMARKS |
|----------------|----------------|-------------|----------------------|-------------------|---|-------------|----------------|
|                |                |             |                      | A                 | B |             |                |
| 010            | 15248-6359-0   | スタータスイッチアツシ | ASSY SWITCH, STARTER | 1                 | - |             |                |
| 020            | 6C040-5541-2   | スタータスイッチ    | SWITCH, STARTER      | 1                 | - |             |                |
| 030            | 15248-6370-0   | キー(スターター)   | ASSY KEY             | 1                 | - |             |                |
|                |                |             |                      |                   |   |             |                |
|                |                |             |                      |                   |   |             |                |
|                |                |             |                      |                   |   |             |                |
|                |                |             |                      |                   |   |             |                |
|                |                |             |                      |                   |   |             |                |
|                |                |             |                      |                   |   |             |                |
|                |                |             |                      |                   |   |             |                |
|                |                |             |                      |                   |   |             |                |
|                |                |             |                      |                   |   |             |                |
|                |                |             |                      |                   |   |             |                |
|                |                |             |                      |                   |   |             |                |
|                |                |             |                      |                   |   |             |                |
|                |                |             |                      |                   |   |             |                |
|                |                |             |                      |                   |   |             |                |
|                |                |             |                      |                   |   |             |                |
|                |                |             |                      |                   |   |             |                |
|                |                |             |                      |                   |   |             |                |
|                |                |             |                      |                   |   |             |                |
|                |                |             |                      |                   |   |             |                |
|                |                |             |                      |                   |   |             |                |
|                |                |             |                      |                   |   |             |                |
|                |                |             |                      |                   |   |             |                |
|                |                |             |                      |                   |   |             |                |

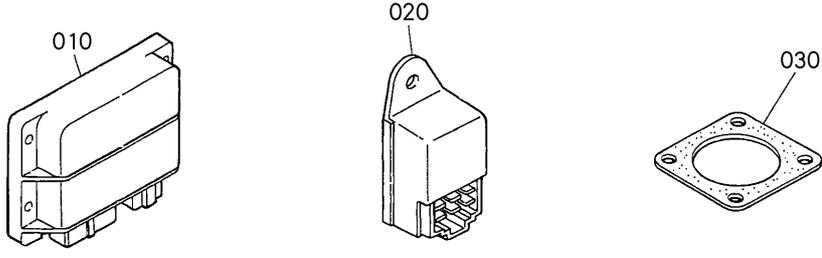

1G345-008-10

A:D905-EB-BGDE-6

| 図番<br>REF. No. | 品番<br>PART No. | 部品名称               | PART NAME         | 数量<br>Q'TY/S.No. |   | 互換性<br>I.C. | 備考<br>REMARKS |
|----------------|----------------|--------------------|-------------------|------------------|---|-------------|---------------|
|                |                |                    |                   | A                | B |             |               |
| 010            | 17472-6060-4   | エマージェンシユニット (EG-2) | EMERGENCY UNIT    | 1                | - |             |               |
| 020            | 15694-6599-0   | ランプタイマ             | TIMER, GLOW LAMP  | 1                | - |             |               |
| 030            | 15263-1237-0   | マフラーパッキン (NA)      | GASKET, MUFLER NA | 1                | - |             |               |
|                |                |                    |                   |                  |   |             |               |
|                |                |                    |                   |                  |   |             |               |
|                |                |                    |                   |                  |   |             |               |
|                |                |                    |                   |                  |   |             |               |
|                |                |                    |                   |                  |   |             |               |
|                |                |                    |                   |                  |   |             |               |
|                |                |                    |                   |                  |   |             |               |
|                |                |                    |                   |                  |   |             |               |
|                |                |                    |                   |                  |   |             |               |
|                |                |                    |                   |                  |   |             |               |
|                |                |                    |                   |                  |   |             |               |
|                |                |                    |                   |                  |   |             |               |
|                |                |                    |                   |                  |   |             |               |
|                |                |                    |                   |                  |   |             |               |
|                |                |                    |                   |                  |   |             |               |
|                |                |                    |                   |                  |   |             |               |
|                |                |                    |                   |                  |   |             |               |

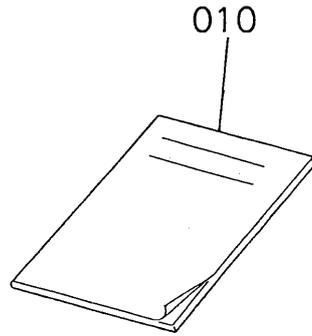

17458-003-10

A:D905-EB-BGDE-6

| 図番<br>REF. No. | 品番<br>PART No. | 部品名称             | PART NAME         | 数量<br>QTY/S.No. |   | 互換性<br>I.C. | 備考<br>REMARKS |
|----------------|----------------|------------------|-------------------|-----------------|---|-------------|---------------|
|                |                |                  |                   | A               | B |             |               |
| 010            | 17203-8911-7   | トリアツカイセツメイシヨ(05) | OPERATOR'S MANUAL | 1               | - |             |               |
|                |                |                  |                   |                 |   |             |               |
|                |                |                  |                   |                 |   |             |               |
|                |                |                  |                   |                 |   |             |               |
|                |                |                  |                   |                 |   |             |               |
|                |                |                  |                   |                 |   |             |               |
|                |                |                  |                   |                 |   |             |               |
|                |                |                  |                   |                 |   |             |               |
|                |                |                  |                   |                 |   |             |               |
|                |                |                  |                   |                 |   |             |               |
|                |                |                  |                   |                 |   |             |               |
|                |                |                  |                   |                 |   |             |               |
|                |                |                  |                   |                 |   |             |               |
|                |                |                  |                   |                 |   |             |               |
|                |                |                  |                   |                 |   |             |               |
|                |                |                  |                   |                 |   |             |               |
|                |                |                  |                   |                 |   |             |               |
|                |                |                  |                   |                 |   |             |               |
|                |                |                  |                   |                 |   |             |               |
|                |                |                  |                   |                 |   |             |               |
|                |                |                  |                   |                 |   |             |               |

# 品番索引 NUMERICAL INDEX

| 品番<br>PART No. | 頁<br>PAGE | 図番<br>REF. No. | 品番<br>PART No. | 頁<br>PAGE | 図番<br>REF. No. | 品番<br>PART No. | 頁<br>PAGE | 図番<br>REF. No. | 品番<br>PART No. | 頁<br>PAGE | 図番<br>REF. No. |
|----------------|-----------|----------------|----------------|-----------|----------------|----------------|-----------|----------------|----------------|-----------|----------------|
| E9151-3314-0   | 4         | 290            | 04814-50300    | 5         | 140            | 15471-5798-0   | 18        | 110            | 16032-5361-0   | 20        | 090            |
|                | 5         | 130            | 04814-50600    | 4         | 090            | 15511-6376-0   | 26        | 140            | 16032-5390-0   | 19        | 055            |
| 01023-50610    | 32        | 090            | 04816-00160    | 21        | 160            | 15511-9666-0   | 26        | 200            | 16032-9203-0   | 20        | 020            |
| 01023-50612    | 17        | 150            | 05012-00508    | 1         | 100            | 15521-2353-0   | 10        | 200            | 16032-9404-0   | 20        | 080            |
| 01023-50616    | 9         | 080            | 05012-00814    | 1         | 110            | 15521-2395-0   | 10        | 200            | 16032-9810-0   | 20        | 100            |
|                | 9         | 150            | 05411-00420    | 18        | 060            | 15521-2396-0   | 10        | 200            | 16032-9850-0   | 20        | 110            |
|                | 13        | 110            | 05411-00428    | 32        | 110            | 15521-4310-0   | 21        | 100            | 16032-9851-0   | 20        | 110            |
|                | 18        | 150            | 05712-00518    | 9         | 060            | 15521-4315-0   | 21        | 090            | 16032-9852-0   | 20        | 110            |
|                | 28        | 060            | 06311-55030    | 28        | 030            | 15521-4352-2   | 21        | 030            | 16032-9853-0   | 20        | 110            |
| 01023-50618    | 13        | 090            | 07715-00201    | 4         | 060            | 15521-4354-2   | 21        | 050            | 16032-9854-0   | 20        | 110            |
|                |           |                |                |           |                |                |           |                |                |           |                |
| 01023-50618    | 23        | 100            | 07715-00401    | 10        | 100            | 15521-4355-2   | 21        | 060            | 16032-9855-0   | 20        | 110            |
|                | 33        | 030            | 08102-06304    | 13        | 220            | 15521-4367-2   | 21        | 040            | 16032-9856-0   | 20        | 110            |
| 01023-50620    | 8         | 080            | 09318-88150    | 5         | 110            | 15521-9361-0   | 9         | 040            | 16032-9857-0   | 20        | 110            |
| 01023-50625    | 8         | 070            | 09661-40040    | 19        | 195            | 15521-9602-0   | 1         | 070            | 16032-9858-0   | 20        | 110            |
| 01023-50630    | 29        | 080            | 09661-40080    | 19        | 165            | 15531-6411-0   | 24        | 030            | 16032-9859-0   | 20        | 110            |
|                | 33        | 040            | 09661-40120    | 19        | 045            | 15547-7411-2   | 31        | 010            | 16219-7326-0   | 28        | 120            |
| 01023-50645    | 4         | 150            | 09661-80075    | 16        | 040            | 15601-9665-0   | 1         | 240            | 16221-5442-0   | 14        | 060            |
| 01023-50655    | 4         | 170            | 11173-6313-0   | 26        | 240            |                | 14        | 050            | 16221-7327-0   | 28        | 130            |
|                | 28        | 070            | 11460-6307-0   | 26        | 030            |                | 14        | 100            | 16221-9112-2   | 2         | 030            |
| 01023-50685    | 29        | 090            | 11460-6308-0   | 26        | 020            |                | 18        | 200            | 16221-9452-0   | 1         | 120            |
|                |           |                |                |           |                |                |           |                |                |           |                |
| 01023-60650    | 4         | 160            | 11460-6311-0   | 26        | 070            | 15601-9665-0   | 19        | 030            | 16222-5751-0   | 18        | 120            |
|                | 33        | 050            | 11460-6312-0   | 26        | 190            | 15679-7418-0   | 24        | 070            | 16226-3211-4   | 2         | 040            |
| 01053-50618    | 18        | 190            | 11460-6327-0   | 26        | 080            |                | 24        | 130            | 16235-2301-3   | 10        | 090            |
| 01123-50825    | 25        | 020            | 11460-6332-0   | 26        | 180            | 15694-6599-0   | 36        | 020            | 16239-0402-2   | 4         | 010            |
| 01123-50835    | 28        | 140            | 11460-6339-0   | 26        | 120            | 15841-5135-0   | 16        | 130            | 16239-7343-3   | 29        | 070            |
| 01123-60814    | 3         | 020            | 11460-6350-0   | 26        | 040            | 15841-5136-0   | 19        | 020            | 16241-0345-0   | 3         | 090            |
|                | 12        | 070            | 11460-6353-0   | 26        | 050            | 15841-5362-2   | 19        | 070            | 16241-0454-0   | 8         | 020            |
| 01123-60816    | 2         | 050            | 11460-9331-0   | 26        | 160            | 15841-5385-0   | 19        | 110            |                | 8         | 100            |
| 01127-50830    | 23        | 030            | 11470-6338-0   | 26        | 110            | 15841-5386-0   | 19        | 120            |                | 8         | 130            |
| 01173-51080    | 23        | 040            | 13963-9201-0   | 26        | 230            | 15841-9104-0   | 4         | 180            | 16241-0456-0   | 8         | 110            |
|                |           |                |                |           |                |                |           |                |                |           |                |
| 01311-10614    | 15        | 030            | 14911-4275-0   | 16        | 030            | 15841-9150-0   | 16        | 080            | 16241-0481-5   | 8         | 040            |
| 01311-10620    | 16        | 070            | 14911-9701-0   | 23        | 150            | 15841-9202-0   | 14        | 030            | 16241-0555-0   | 33        | 060            |
| 01513-50822    | 34        | 050            | 14971-4275-0   | 19        | 050            | 15841-9232-0   | 16        | 090            | 16241-1311-5   | 32        | 010            |
| 01754-50610    | 1         | 230            |                | 19        | 170            | 15841-9402-2   | 32        | 130            | 16241-1312-6   | 32        | 020            |
| 01754-50620    | 31        | 020            |                | 19        | 200            | 15841-9602-0   | 27        | 020            | 16241-1328-0   | 32        | 070            |
| 02056-50060    | 4         | 220            | 15021-3366-0   | 1         | 200            | 15841-9665-0   | 16        | 120            | 16241-1403-2   | 32        | 160            |
|                | 18        | 170            | 15221-0175-0   | 3         | 010            | 15841-9666-0   | 16        | 140            | 16241-1423-0   | 32        | 170            |
|                | 22        | 030            | 15221-0349-0   | 1         | 030            | 15847-7313-0   | 1         | 220            | 16241-1424-0   | 32        | 180            |
| 02176-50100    | 23        | 060            | 15221-3361-0   | 1         | 190            | 15852-9233-0   | 14        | 040            | 16241-1431-0   | 32        | 140            |
| 02761-50040    | 19        | 210            | 15221-3901-3   | 27        | 010            |                | 14        | 090            | 16241-1435-0   | 32        | 100            |
|                |           |                |                |           |                |                |           |                |                |           |                |
| 03024-50510    | 5         | 060            | 15231-3396-0   | 1         | 130            | 15861-9665-0   | 16        | 160            | 16241-1441-0   | 32        | 190            |
| 03024-50520    | 19        | 130            | 15241-3229-0   | 4         | 030            | 15876-7415-2   | 31        | 030            | 16241-1443-0   | 32        | 120            |
| 03054-50308    | 21        | 080            | 15248-6359-0   | 35        | 010            | 15951-9666-0   | 5         | 090            | 16241-1511-0   | 9         | 020            |
| 04011-50100    | 23        | 070            | 15248-6370-0   | 35        | 030            | 15952-9233-0   | 5         | 080            | 16241-1627-0   | 9         | 070            |
| 04013-60080    | 12        | 080            | 15261-0337-0   | 3         | 080            | 16006-5209-2   | 16        | 060            | 16241-1632-0   | 13        | 100            |
| 04013-60100    | 23        | 050            | 15261-1336-0   | 32        | 050            | 16006-5211-2   | 16        | 060            | 16241-1651-0   | 9         | 050            |
| 04512-60060    | 4         | 230            | 15261-6415-0   | 24        | 140            | 16006-5212-2   | 16        | 060            | 16241-2131-0   | 10        | 030            |
|                | 15        | 040            | 15261-9119-0   | 12        | 050            | 16020-1617-0   | 13        | 010            | 16241-2133-0   | 10        | 040            |
|                | 16        | 100            | 15261-9201-0   | 32        | 200            | 16022-0304-3   | 3         | 030            | 16241-2198-2   | 10        | 060            |
|                | 18        | 180            | 15261-9203-0   | 24        | 150            | 16030-5101-0   | 16        | 050            | 16241-2201-2   | 10        | 050            |
|                |           |                |                |           |                |                |           |                |                |           |                |
| 04512-60060    | 22        | 040            | 15261-9301-0   | 24        | 100            | 16030-5132-0   | 16        | 110            | 16241-2214-2   | 10        | 070            |
| 04512-60100    | 23        | 080            | 15261-9401-0   | 32        | 210            | 16030-9601-0   | 16        | 150            | 16241-2231-0   | 10        | 080            |
| 04612-00090    | 17        | 120            | 15261-9402-0   | 24        | 170            | 16032-4201-0   | 16        | 020            | 16241-2297-0   | 10        | 080            |
| 04811-10290    | 21        | 070            | 15261-9407-0   | 24        | 160            | 16032-5300-0   | 19        | 060            | 16241-2298-0   | 10        | 080            |
| 04811-50650    | 21        | 140            | 15261-9601-0   | 1         | 040            |                | 20        | 010            | 16241-2325-0   | 10        | 150            |
| 04814-00100    | 18        | 050            |                | 3         | 050            | 16032-5316-0   | 20        | 060            | 16241-2328-0   | 10        | 140            |
| 04814-00150    | 4         | 100            | 15263-1237-0   | 36        | 030            | 16032-5317-0   | 20        | 040            | 16241-2347-0   | 10        | 170            |
| 04814-00160    | 2         | 060            | 15321-9626-0   | 3         | 040            | 16032-5323-0   | 20        | 030            | 16241-2348-0   | 8         | 105            |
| 04814-10280    | 10        | 160            | 15381-7414-0   | 24        | 080            | 16032-5328-0   | 20        | 070            |                | 8         | 135            |
| 04814-50300    | 4         | 300            | 15451-9627-0   | 1         | 020            | 16032-5335-0   | 20        | 050            | 16241-2391-0   | 10        | 170            |

# 品番索引 NUMERICAL INDEX

| 品番<br>PART No. | 頁<br>PAGE | 図番<br>REF. No. | 品番<br>PART No. | 頁<br>PAGE | 図番<br>REF. No. | 品番<br>PART No. | 頁<br>PAGE | 図番<br>REF. No. | 品番<br>PART No. | 頁<br>PAGE | 図番<br>REF. No. |
|----------------|-----------|----------------|----------------|-----------|----------------|----------------|-----------|----------------|----------------|-----------|----------------|
| 16241-2392-0   | 10        | 170            | 16261-1182-2   | 33        | 020            | 16292-2386-4   | 8         | 025            | 19818-5534-0   | 13        | 170            |
| 16241-2393-0   | 8         | 105            | 16261-1235-0   | 34        | 020            | 16292-2387-4   | 8         | 025            | 19818-5560-0   | 13        | 180            |
|                | 8         | 135            | 16261-1333-0   | 32        | 040            | 16299-5626-0   | 17        | 140            | 1A001-4301-0   | 21        | 010            |
| 16241-2394-0   | 8         | 105            | 16261-1354-0   | 3         | 060            | 16304-2105-0   | 10        | 020            | 1A001-4313-0   | 21        | 110            |
|                | 8         | 135            | 16261-1356-0   | 3         | 070            | 16304-2109-0   | 10        | 020            | 1A001-4316-0   | 21        | 130            |
| 16241-2411-0   | 10        | 110            | 16261-1426-4   | 32        | 080            | 16304-2111-0   | 10        | 010            | 1A001-4393-0   | 21        | 150            |
| 16241-2425-0   | 9         | 140            | 16261-1452-0   | 5         | 030            | 16304-2191-0   | 10        | 010            | 1C010-1315-0   | 32        | 060            |
| 16241-2432-0   | 9         | 130            | 16261-1691-0   | 9         | 030            | 16683-5501-0   | 13        | 120            | 1E019-0101-8   | 1         | 010            |
| 16241-2436-0   | 9         | 110            | 16261-4250-2   | 19        | 010            | 16683-5506-0   | 13        | 160            | 1G021-9665-0   | 14        | 110            |
| 16241-2437-0   | 9         | 120            | 16261-5628-0   | 1         | 160            | 16683-5531-0   | 13        | 125            | 1G031-5421-0   | 14        | 080            |
|                |           |                |                |           |                |                |           |                |                |           |                |
| 16241-3365-0   | 1         | 140            | 16261-6382-2   | 12        | 020            | 16683-5532-0   | 13        | 140            | 1G032-0331-0   | 3         | 100            |
| 16241-3507-0   | 4         | 110            | 16261-6556-0   | 19        | 150            | 16683-5541-0   | 13        | 230            | 1G032-0537-0   | 5         | 020            |
| 16241-3563-0   | 10        | 130            | 16261-7428-0   | 23        | 130            | 16683-5545-0   | 13        | 210            | 1G032-0551-0   | 5         | 100            |
| 16241-3693-0   | 4         | 050            | 16261-9671-0   | 28        | 040            | 16683-5551-0   | 13        | 150            | 1G032-1450-4   | 5         | 010            |
| 16241-3695-0   | 4         | 040            | 16261-9730-0   | 13        | 020            | 16683-5562-0   | 13        | 190            | 1G065-4236-0   | 19        | 180            |
| 16241-5111-3   | 13        | 050            | 16261-9731-0   | 13        | 030            | 16683-5602-0   | 18        | 090            | 1G513-3655-0   | 7         | 020            |
| 16241-5119-0   | 13        | 060            | 16263-0150-0   | 2         | 010            | 16683-5604-5   | 17        | 040            | 1G642-7305-0   | 29        | 040            |
| 16241-5412-2   | 14        | 070            | 16264-0413-0   | 4         | 140            | 16683-5605-5   | 17        | 030            | 1G673-1555-0   | 9         | 010            |
| 16241-5526-0   | 13        | 200            | 16264-0436-0   | 8         | 030            | 16683-5716-2   | 18        | 040            | 1G680-7287-0   | 30        | 020            |
| 16241-5555-4   | 13        | 240            | 16264-0482-2   | 8         | 060            | 16683-9602-0   | 1         | 050            | 1G801-0512-0   | 5         | 050            |
|                |           |                |                |           |                |                |           |                |                |           |                |
| 16241-5615-3   | 17        | 090            | 16264-4203-0   | 19        | 160            | 16695-5539-0   | 13        | 130            | 1G911-0520-3   | 5         | 040            |
| 16241-5621-0   | 17        | 160            | 16264-5214-0   | 22        | 020            | 16851-6551-2   | 19        | 140            | 31220-1417-0   | 12        | 060            |
| 16241-5625-3   | 17        | 130            | 16264-5721-0   | 18        | 140            | 16873-8843-0   | 21        | 120            | 36200-8272-0   | 30        | 030            |
| 16241-5633-0   | 17        | 110            | 16264-7292-0   | 28        | 050            | 17203-0461-0   | 12        | 040            | 6C040-5541-2   | 35        | 020            |
| 16241-5634-0   | 17        | 170            | 16264-8315-3   | 14        | 120            | 17203-7286-0   | 30        | 010            |                |           |                |
| 16241-5716-0   | 18        | 030            | 16264-8334-2   | 4         | 280            | 17203-8911-7   | 37        | 010            |                |           |                |
| 16241-7334-0   | 29        | 060            | 16265-1231-2   | 34        | 010            | 17331-7334-2   | 5         | 070            |                |           |                |
| 16241-7335-0   | 28        | 080            | 16265-5648-0   | 17        | 010            | 17391-9616-0   | 1         | 080            |                |           |                |
| 16241-7336-0   | 28        | 090            | 16271-1324-0   | 32        | 030            | 17407-1177-0   | 33        | 010            |                |           |                |
| 16241-7337-0   | 28        | 020            | 16271-2401-0   | 9         | 090            | 17413-6442-3   | 23        | 020            |                |           |                |
|                |           |                |                |           |                |                |           |                |                |           |                |
| 16241-7425-0   | 23        | 120            | 16271-2498-0   | 9         | 100            | 17456-3641-0   | 7         | 010            |                |           |                |
| 16241-9102-0   | 23        | 140            | 16271-2516-0   | 12        | 030            | 17456-3642-0   | 7         | 030            |                |           |                |
| 16241-9104-0   | 4         | 190            | 16271-3209-3   | 6         | 010            | 17472-6060-4   | 36        | 010            |                |           |                |
| 16241-9149-0   | 34        | 030            | 16271-5371-2   | 19        | 080            | 17472-6401-2   | 23        | 010            |                |           |                |
| 16241-9202-0   | 18        | 080            | 16271-5372-2   | 19        | 090            |                | 24        | 010            |                |           |                |
| 16241-9233-0   | 13        | 070            | 16271-5373-2   | 19        | 100            | 17472-6404-2   | 24        | 040            |                |           |                |
| 16241-9312-0   | 4         | 130            | 16271-5535-0   | 1         | 180            | 17472-6412-2   | 24        | 020            |                |           |                |
| 16241-9401-0   | 17        | 100            | 16271-5715-0   | 18        | 020            | 17472-6415-0   | 24        | 050            |                |           |                |
| 16241-9402-0   | 18        | 070            | 16271-5772-0   | 18        | 100            | 17472-6429-2   | 24        | 110            |                |           |                |
| 16241-9523-0   | 13        | 080            | 16271-5774-0   | 18        | 130            | 17472-6436-2   | 24        | 090            |                |           |                |
|                |           |                |                |           |                |                |           |                |                |           |                |
| 16241-9601-0   | 1         | 060            | 16271-6001-2   | 15        | 010            | 17472-6460-2   | 24        | 220            |                |           |                |
| 16241-9602-0   | 4         | 020            | 16271-9201-0   | 34        | 040            | 17472-6472-2   | 24        | 120            |                |           |                |
| 16241-9626-2   | 1         | 150            | 16271-9523-0   | 10        | 120            | 17472-6495-0   | 24        | 210            |                |           |                |
| 16245-9153-0   | 4         | 210            | 16271-9569-0   | 16        | 010            | 17472-6590-0   | 24        | 230            |                |           |                |
| 16245-9154-0   | 4         | 270            | 16271-9616-0   | 1         | 090            | 17472-6592-0   | 24        | 240            |                |           |                |
|                | 18        | 160            | 16272-5115-0   | 13        | 040            | 17472-9301-2   | 24        | 190            |                |           |                |
| 16251-7303-4   | 29        | 010            | 16282-4202-0   | 19        | 190            | 17472-9302-0   | 24        | 180            |                |           |                |
| 16259-0421-0   | 4         | 240            | 16282-9601-0   | 1         | 170            | 17486-2501-2   | 12        | 010            |                |           |                |
| 16259-0558-0   | 5         | 120            | 16285-0446-0   | 8         | 050            | 17486-5641-0   | 17        | 020            |                |           |                |
| 16259-3288-2   | 4         | 070            | 16285-5203-2   | 22        | 010            | 17486-5701-2   | 18        | 010            |                |           |                |
|                |           |                |                |           |                |                |           |                |                |           |                |
| 16259-3290-0   | 4         | 080            | 16285-6301-0   | 25        | 010            | 17538-8304-0   | 28        | 100            |                |           |                |
| 16259-3513-2   | 4         | 120            |                | 26        | 010            | 17582-4202-0   | 19        | 040            |                |           |                |
| 16259-5409-3   | 14        | 010            | 16285-6302-0   | 26        | 130            | 19008-7270-0   | 28        | 010            |                |           |                |
| 16259-5410-3   | 14        | 020            | 16285-6303-0   | 26        | 090            | 19077-5365-0   | 19        | 075            |                |           |                |
| 16259-7351-2   | 29        | 050            | 16285-6304-0   | 26        | 060            | 19202-2354-0   | 10        | 210            |                |           |                |
| 16259-7352-0   | 29        | 020            | 16285-6320-0   | 26        | 100            | 19202-2397-0   | 10        | 210            |                |           |                |
| 16259-7355-2   | 29        | 030            | 16285-6357-0   | 26        | 210            | 19202-2398-0   | 11        | 210            |                |           |                |
| 16259-9104-0   | 4         | 200            | 16285-9201-0   | 26        | 220            | 19212-6310-0   | 26        | 150            |                |           |                |
| 16261-0704-5   | 8         | 090            | 16292-0709-5   | 8         | 010            | 19212-9713-0   | 26        | 170            |                |           |                |
| 16261-0705-5   | 8         | 120            | 16292-2349-4   | 8         | 025            | 19434-7301-4   | 28        | 110            |                |           |                |

## 純正部品を使いましょう

---

補修用部品は、安心してご使用いただける純正部品をお買い求めください。  
市販類似品をお使いになりますと機械の不調や、機械の寿命を短くする原因になります。

## 純正アタッチメントを使いましょう

---

純正アタッチメントは一番よくマッチするように研究され、徹底した品質管理のもとで生産・出荷していますので、安心して使っていただけます。  
市販類似品をお使いになりますと、作業能率の低下や機械の寿命を短くする原因となります。

下表は、部品表編集データで本文(部品表)ご注文内容とは、関係ありません。

|           |          |                               |
|-----------|----------|-------------------------------|
| PIES No.  |          | EDA0001284                    |
| BLOCK No. | LINE No. | A                             |
| 01        | 01       | 1G345-17000<br>D905-EB-BGDE-6 |

# KUBOTA

- U.S.A. : **KUBOTA ENGINE AMERICA CORPORATION**  
505 Scheller Road, Lincolnshire, Illinois 60069 U.S.A.  
Telephone : (847)955-2500
- Canada : **KUBOTA CANADA LTD.**  
5900 14th Avenue, Markham, Ontario, L3S 4K4, Canada  
Telephone : (905)294-7477
- France : **KUBOTA EUROPE S.A.S**  
19-25, Rue Jules Verceyusse, Z.I. BP88, 95101 Argenteuil Cedex, France  
Telephone : (33)1-3426-3434
- Italy : **KUBOTA EUROPE S.A.S Italy Branch**  
Via Grandi, 29 20068 Peschiera Borrome (MI) Italy  
Telephone : (39)02-51650377
- Germany : **KUBOTA (DEUTSCHLAND) GmbH**  
Senfelder Str. 3-5 63110 Rodgau /Nieder-Roden, Germany  
Telephone : (49)6106-873-0
- U.K. : **KUBOTA (U.K.) LTD.**  
Dormer Road, Thame, Oxfordshire, OX9 3UN, U.K.  
Telephone : (44)1844-214500
- Australia : **KUBOTA TRACTOR AUSTRALIA PTY LTD.**  
100 Keilor Park Drive, Tullamarine, Victoria 3043 Australia  
Telephone : (61)-3-9279-2000
- Malaysia : **SIME KUBOTA SDN. BHD.**  
No.3 Jalan Sepadu 25/123 Taman Perindustrian Axis,  
Seksyen 25, 40400 Shah Alam, Selangor Darul Ehsan Malasia  
Telephone : (60)3-736-1388
- Philippines : **KUBOTA AGRO-INDUSTRIAL MACHINERY PHILIPPINES, INC.**  
155 Panay Avenue, South Triangle Homes, 1103 Quezon City, Philippines  
Telephone : (63)2-9201071
- Indonesia : **P.T. KUBOTA INDONESIA**  
JALAN. Setyabudi 279, Semarang, Indonesia  
Telephone : (62)-24-7472849
- Japan : **KUBOTA Corporation**  
Engine Export Dept.  
2-47, Shikitsuhashi 1-chome, Naniwa-ku, Osaka, Japan 556-8601  
Telephone : (81)6-6648-2155 Fax : (81)6-6648-3521

# 株式会社クボタ

本社：〒556-8601 大阪府大阪市浪速区敷津東1丁目2番47号  
機械札幌事務所：電(011)662-2121 〒063-0061 北海道札幌市西区西町北16丁目1番1号  
機械東日本事務所：電(048)862-1121 〒338-0832 埼玉県さいたま市桜区西堀5丁目2番36号  
機械西日本事務所：電(06)6470-5970 〒661-8567 兵庫県尼崎市浜1丁目1番1号  
機械福岡事務所：電(092)606-3161 〒811-0213 福岡県福岡市東区和白丘1丁目7番3号

## クボタ機械サービス株式会社

本社営業技術部：電(072)241-8092 〒590-0823 大阪府堺市堺区石津北町64番地  
北海道営業技術推進部：電(011)662-2121 〒063-0061 北海道札幌市西区西町北16丁目1番1号  
秋田営業技術推進部：電(018)845-1644 〒011-0901 秋田県秋田市寺内字大小路207-54  
仙台営業技術推進部：電(022)384-5162 〒981-1221 宮城県名取市田高字原182番地の1  
東京営業技術推進部：電(048)862-1588 〒338-0832 埼玉県さいたま市桜区西堀5丁目2番36号  
新潟営業技術推進部：電(025)285-1263 〒950-0992 新潟県新潟市上所上1丁目14番15号  
金沢営業技術推進部：電(076)275-1121 〒924-0038 石川県白山市下柏野町956-1  
名古屋営業技術推進部：電(0586)24-5111 〒491-0031 愛知県一宮市観音町1番地の1  
大阪営業技術推進部：電(06)6470-5860 〒661-8567 兵庫県尼崎市浜1丁目1番1号  
米子営業技術推進部：電(0859)39-3181 〒689-3547 鳥取県米子市流通町430-12  
岡山営業技術推進部：電(086)279-4511 〒703-8216 岡山県岡山市宍甘275番地  
株式会社四国クボタ 営業技術課：電(087)874-8500 〒769-0102 香川県綾歌郡国分寺町国分字向647-3  
福岡営業技術推進部：電(092)606-3725 〒811-0213 福岡県福岡市東区和白丘1丁目7番3号  
熊本営業技術推進部：電(096)357-6181 〒861-4147 熊本県下益城郡富含町大字廻江846-1

## 株式会社クボタアグリ東日本

東北系統推進部：電(018)845-1601 〒011-0901 秋田県秋田市寺内字大小路207-54  
関東・甲信越系統推進部：電(048)862-1124 〒338-0832 埼玉県さいたま市桜区西堀5丁目2番36号

## 株式会社クボタアグリ西日本

中部・近畿系統推進部：電(06)6470-5850 〒661-8567 兵庫県尼崎市浜1丁目1番1号  
株式会社四国クボタ 系統推進部：電(087)874-8500 〒769-0102 香川県綾歌郡国分寺町国分字向647-3

## 株式会社クボタアグリ九州

九州系統事業推進部：電(092)606-3166 〒811-0213 福岡県福岡市東区和白丘1丁目7番3号

## クボタエンジン販売サービス株式会社

本社部品課：電(06)6648-3976 〒556-8601 大阪府大阪市浪速区敷津東1丁目2番47号  
横浜営業所：電(045)471-4646 〒222-0033 神奈川県横浜市港北区新横浜1丁目25番11号

## 株式会社クボタ 部品事業部

西日本総合部品センター：電(072)245-8601 〒592-8331 大阪府堺市西区築港新町3丁8番  
東日本総合部品センター：電(0297)52-0510 〒300-2402 茨城県つくばみらい市坂野新田10  
北海道部品センター：電(011)376-2335 〒061-1274 北海道北広島市大曲工業団地3丁目1番地  
九州部品センター：電(092)606-3256 〒811-0213 福岡県福岡市東区和白丘1丁目7番3号